

# Relatório de Actividades 2008

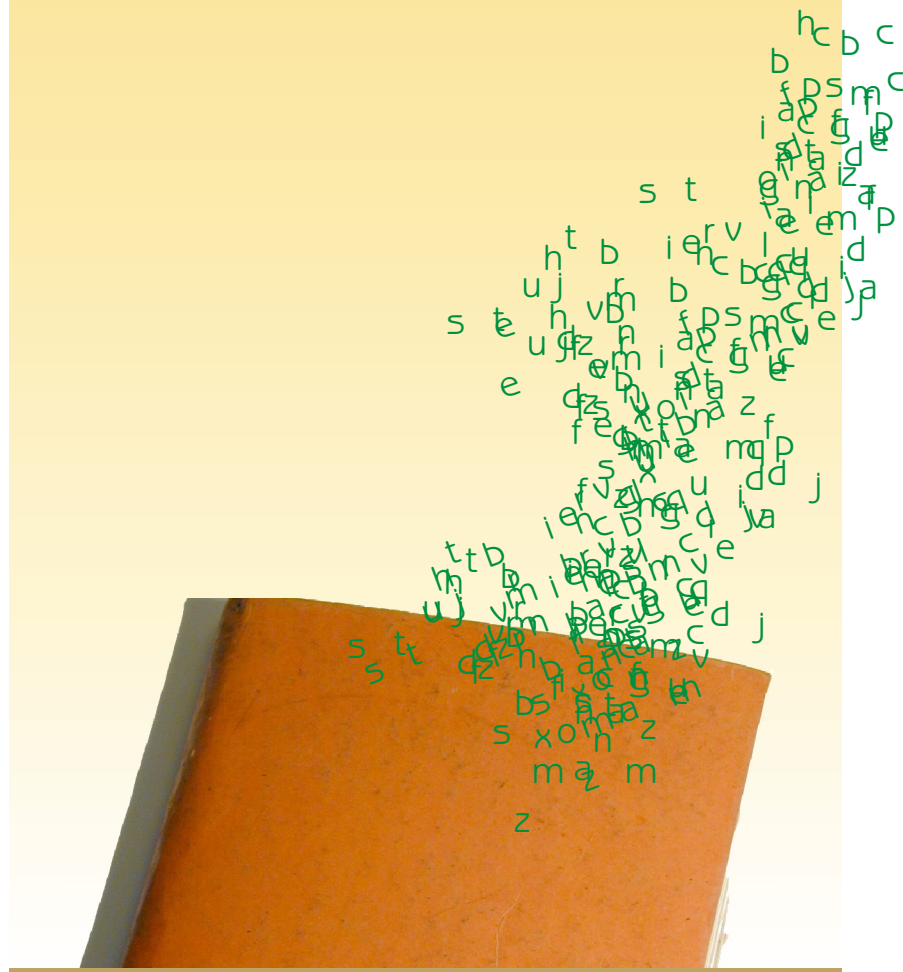



## ÍNDICE

1.	Nota Introdutória	4
1.1	Breve análise conjuntural	4
	Estrutura orgânica formal	7
	Estrutura informal de funcionamento	9
	Identificação das Unidades Orgânicas	10
1.2	Orientações gerais e específicas prosseguidas pela DGSS	11
2.	Organização do documento	13
3.	Projectos e Actividades no ano 2008	17
3.1	Melhorar a protecção a Protecção Social e proporcionar uma maior inclusão (02)	17
3.2	Modernizar o MTSS, tornando-o mais eficiente e ajustado aos recursos existentes e mais próximo dos cidadãos e das empresas (04)	29
3.3	Melhorar quantitativa e qualitativamente a produção e a difusão interna e externa de estudos, de informação estatística e de outra informação científica e técnica, adequando o seu conteúdo às necessidades existentes (05)	37
3.4	Desenvolver e aprofundar as relações do MTSS a nível comunitário e internacional, nas áreas da sua competência (06)	41
4.	Participação em estruturas institucionais e grupos de trabalho	53
4.1	No âmbito nacional com a coordenação da DGSS	53
4.2	No âmbito nacional sem a coordenação da DGSS	55
4.3	No âmbito internacional sem a coordenação da DGSS	57
5.	Indicadores de desempenho das actividades desenvolvidas	59
5.1	Indicadores das actividades associadas às atribuições da DGSS	59
5.2	Indicadores sobre a actividade desenvolvida para suporte à missão	61
6.	Avaliação final	63
6.1	Apreciação qualitativa e quantitativa dos resultados alcançados	63
6.2	A participação em estruturas institucionais e grupos de trabalho	64
6.3	Análise dos indicadores das actividades associadas às atribuições da DGSS	64
6.4	Análise dos indicadores sobre a actividade desenvolvida para suporte à missão	65
6.5	Conclusões prospectivas	65

## 1. NOTA INTRODUTÓRIA

### 1.1. Breve análise conjuntural

No quadro global da reforma e modernização dos diferentes serviços da administração pública portuguesa e, em particular, dos serviços que integram a estrutura do Ministério do Trabalho e da Solidariedade Social o ano de 2008, consubstanciando as orientações definidas na lei orgânica do Ministério do Trabalho e da Solidariedade Social (MTSS), aprovada pelo Decreto-Lei nº211/2006, de 27 de Outubro, apresentou-se como um ano de continuidade particularmente relevante no que diz respeito à definição da missão e das atribuições da Direcção Geral da Segurança Social (DGSS).

De facto, a publicação do Decreto Regulamentar nº64/2007, de 29 de Maio, não só apresenta a missão prioritária da DGSS – *concepção, coordenação e apoio nas áreas dos regimes da segurança social, incluindo a protecção contra os riscos profissionais e da acção social, bem como o estudo, a negociação técnica e coordenação da aplicação dos instrumentos internacionais relativos à legislação de segurança social e acção social* – como responsabiliza esta Direcção Geral por um significativo conjunto de matérias e atribuições com impacto nas condições de vida dos cidadãos portugueses:

- *Preparar medidas orientadas para o reforço da eficácia e modernização da acção destinada a efectivar o direito à segurança social;*
- *Conceber e propor medidas, no âmbito dos regimes da segurança social e da acção social, que contribuam para a melhoria das condições de vida dos cidadãos;*
- *Elaborar projectos normativos e propor medidas de carácter inovador que contribuam para promover uma maior efectivação do direito à segurança social;*
- *Avaliar a eficácia da protecção assegurada pelos regimes de segurança social e modalidades de acção social;*
- *Elaborar estudos especializados no domínio da análise actuarial e económico-financeira do sistema de segurança social;*
- *Participar na elaboração de estudos visando a formulação de medidas de política no âmbito do sistema de segurança social;*
- *Proceder ao estudo e à negociação técnica dos instrumentos internacionais sobre a coordenação de legislações de segurança social, com base nos*

*princípios de igualdade de tratamento, determinação da legislação aplicável e conservação dos direitos;*

- *Assegurar a coordenação normativa da aplicação dos instrumentos internacionais de segurança social, designadamente através do apoio técnico aos serviços e instituições nacionais competentes;*
- *Garantir o apoio técnico em matérias de harmonização e relações internacionais no âmbito do sistema da segurança social;*
- *Assegurar a representação do sistema da segurança social, a nível internacional, em colaboração com outros serviços;*
- *Propor normas integradoras do estatuto jurídico das instituições particulares de solidariedade social, incluindo as associações mutualistas, assegurar o respectivo registo e propor normas aplicáveis a outras entidades com actividade de apoio social;*
- *Conceber medidas integradas de reforço da inclusão social dos indivíduos, famílias e grupos mais vulneráveis;*
- *Propor normas reguladoras do desenvolvimento da acção social que concorram para a qualificação dos serviços e equipamentos sociais e para a melhoria das condições de acesso por parte de indivíduos e famílias;*
- *Conceber os quadros legais das parcerias e das formas de cooperação entre o Estado e as instituições do sector social;*
- *Propor normas no domínio do sistema complementar da segurança social;*
- *Definir e desenvolver os circuitos, procedimentos e os meios inerentes à aplicação das normas do sistema da segurança social;*
- *Desenvolver medidas no domínio da informação especializada no âmbito do sistema de segurança social.*

Paralelamente à definição da missão e das atribuições deve-se, também, destacar que no ano de 2008, na sequência das orientações estratégicas previamente estabelecidas, quer no Programa de Reestruturação da Administração Central do Estado (PRACE), quer na própria lei orgânica do MTSS, se continuou o processo de reestruturação da DGSS que visou, fundamentalmente, a consolidação e o reforço das suas competências organizacionais estratégicas de suporte à governação e aos cidadãos que se relacionam com o sistema da segurança social, a racionalização e aperfeiçoamento do seu modelo de gestão e a consequente prestação de um serviço que se pretende afirmar, junto dos seus clientes, pela sua especificidade e qualidade técnica.

Com efeito a adequação da estrutura orgânica, e do respectivo modelo organizacional de gestão, da DGSS aos princípios orientadores contidos nos documentos estratégicos supramencionados e no próprio Sistema Integrado de Avaliação de Desempenho na Administração Pública (SIADAP) constitui um passo da maior importância no que diz respeito à constituição de condições de gestão mais favoráveis ao acréscimo de eficácia e eficiência no cumprimento dos diversos objectivos estratégicos e operacionais inerentes à missão e aos valores que balizam a actuação pública desta Direcção-Geral.

Consciente que são as organizações que procuram, de forma contínua e integrada, aperfeiçoar os seus sistemas de gestão e monitorização das actividades desenvolvidas aquelas que estão em melhores condições de apresentar um bom desempenho organizacional, que se obtém, necessariamente, em função do cumprimento dos objectivos estabelecidos, quer ao nível mais geral dos Ministérios, que ao nível mais específico dos diferentes serviços que constituem as respectivas organizações, é de referir que constitui preocupação desta DGSS não só aperfeiçoar os indicadores de gestão existentes, como é o caso do presente relatório de actividades já apresentado de forma inovadora no que diz respeito à correlação dos objectivos do MTSS com as actividades dos diferentes serviços que constituem a DGSS, como criar outros indicadores e instrumentos de gestão que possam apoiar esta Direcção-Geral na autoavaliação do seu desempenho organizacional e, sobretudo, a atingir os melhores resultados possíveis de forma a amplificar a satisfação dos seus clientes e colaboradores.

Reflectindo já algumas das preocupações de modernização acima mencionadas, sobretudo nas áreas de actividades próximas da gestão de recursos humanos, mas, também, procurando evidenciar o enorme e singular património de trabalho e de experiência profissional desenvolvido na área técnico-normativa dos regimes da segurança social e da acção social o relatório de actividades que agora se apresenta, e se torna público, bem como o plano que o antecedeu, constitui um documento fundamental para caracterizar a actuação da DGSS durante o ano de 2008 e melhor identificar o seu papel relevante junto da governação e dos cidadãos portugueses.

***Estrutura Orgânica Formal – Nuclear e Flexível***  
(Decreto Regulamentar N.º 64/2007, de 29 de Maio)

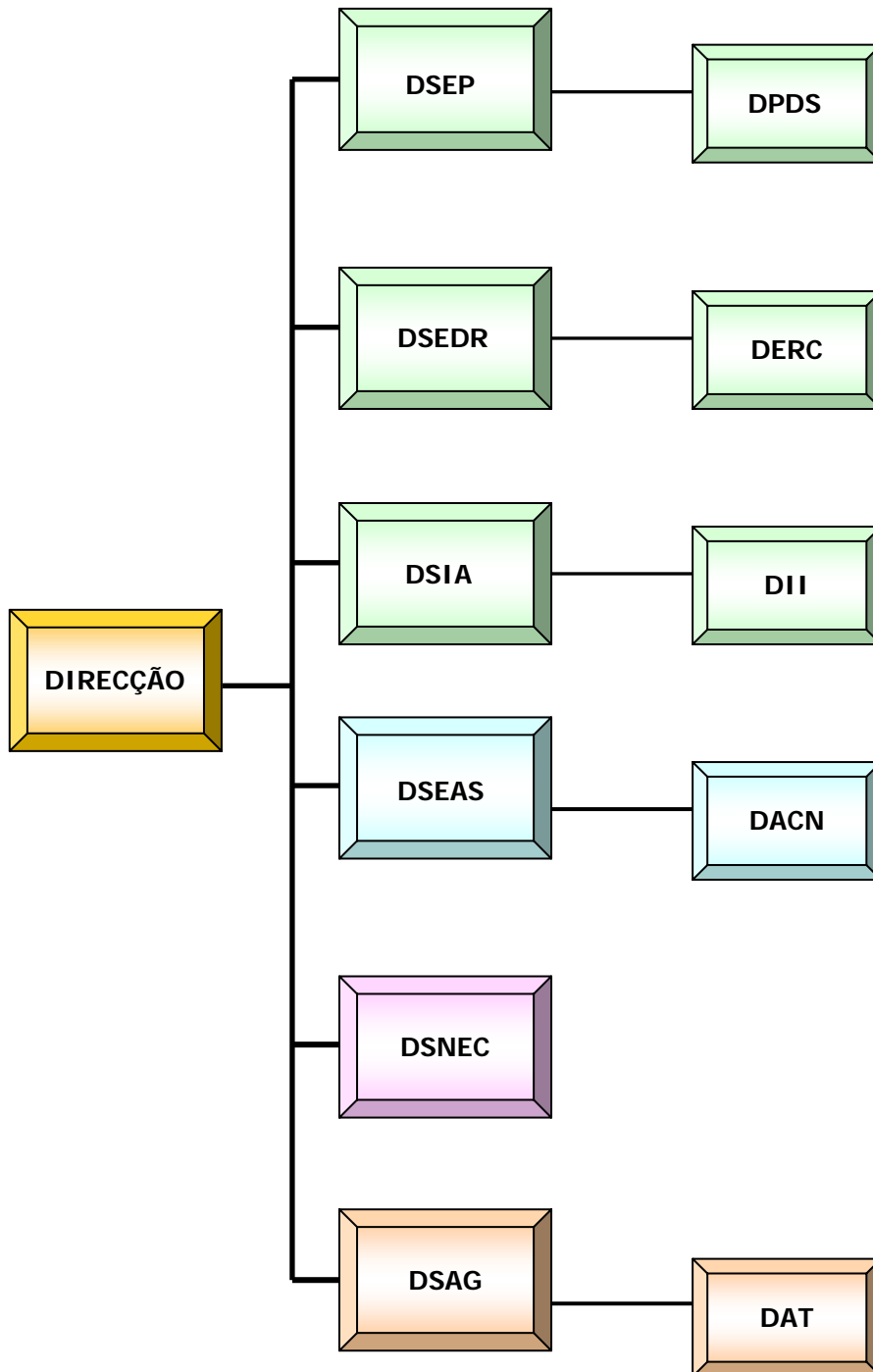

 Direcção     Regimes     Acção Social     Relações Internacionais     Comuns

**ESTRUTURA ORGÂNICA FORMAL – NUCLEAR E FLEXÍVEL**

(Decreto Regulamentar N.º 64/2007, de 29 de Maio)

<b>Estrutura Orgânica Nuclear</b> (Portaria N.º 634/2007, de 30 de Maio)	<b>Nomeação de</b> <b>Dirigentes Intermédios</b> <b>de 1.º Grau</b>	<b>Unidades Orgânicas Flexíveis</b> (Portaria N.º 657/2007, de 30 de Maio)	<b>Nomeação de Dirigentes</b> <b>Intermédios</b> <b>de 2.º Grau</b>
<b>DSEP</b> – Direcção de Serviços das Prestações	<b>Andrea Marques</b>  Despacho N.º 24 435/2007 DR. N.º 205, II.ª Série de 24 de Outubro	<b>DPDS</b> – Divisão das Prestações Diferidas por Riscos Profissionais e Solidariedade  Despacho N.º 23 712/2007 DR. N.º 199, II.ª Série de 16 de Outubro	<b>Mário Gonçalves</b> (Regime de Substituição)  Despacho N.º 24 805/2007 DR. N.º 208, II.ª Série de 29 de Outubro
<b>DSEDR</b> – Direcção de Serviços da Definição de Regimes	<b>Maria Manuela Vitorino</b> (Coordenadora)  Despacho DG N.º 26/2008 de 28 de Novembro	<b>DERC</b> – Divisão de Enquadramento dos Regimes Contributivos, Não Contributivos, Voluntários e Relação Contributiva  Despacho N.º 23 713/2007 DR. N.º 199, II.ª Série de 16 de Outubro	
<b>DSIA</b> – Direcção de Serviços de Instrumentos de Aplicação	<b>Maria de Lurdes Ribeiro</b> (Regime Substituição)  Despacho N.º 13 582/2008 DR. N.º 94, II.ª Série de 15 Maio	<b>DII</b> – Divisão de Instrumentos Informativos  Despacho N.º 23 715/2007 DR. N.º 199, II.ª Série de 16 de Outubro	
<b>DSEAS</b> – Direcção de Serviços de Enquadramento da Acção Social	<b>Ana Maria Luis</b> (Regime Substituição)  Despacho N.º 13 581/2008 DR. N.º 94, II.ª Série de 15 Maio	<b>DACN</b> – Divisão de Apoio e Concepção Técnico-Normativa  Despacho N.º 23 714/2007 DR. N.º 199, II.ª Série de 16 de Outubro	
<b>DSNEC</b> – Direcção de Serviços de Negociação e Coordenação da Aplicação dos Instrumentos Internacionais			
<b>DSAG</b> – Direcção de Serviços de Apoio à Gestão		<b>DAT</b> - Divisão de Apoio Técnico  Despacho N.º 23 607/2007 DR. N.º 198, II.ª Série de 15 de Outubro	<b>Camila Mouteira</b> (Regime de Substituição)  Despacho N.º 24 932/2007 DR. N.º 209, II.ª Série de 30 de Outubro



### Estrutura Informal de Funcionamento

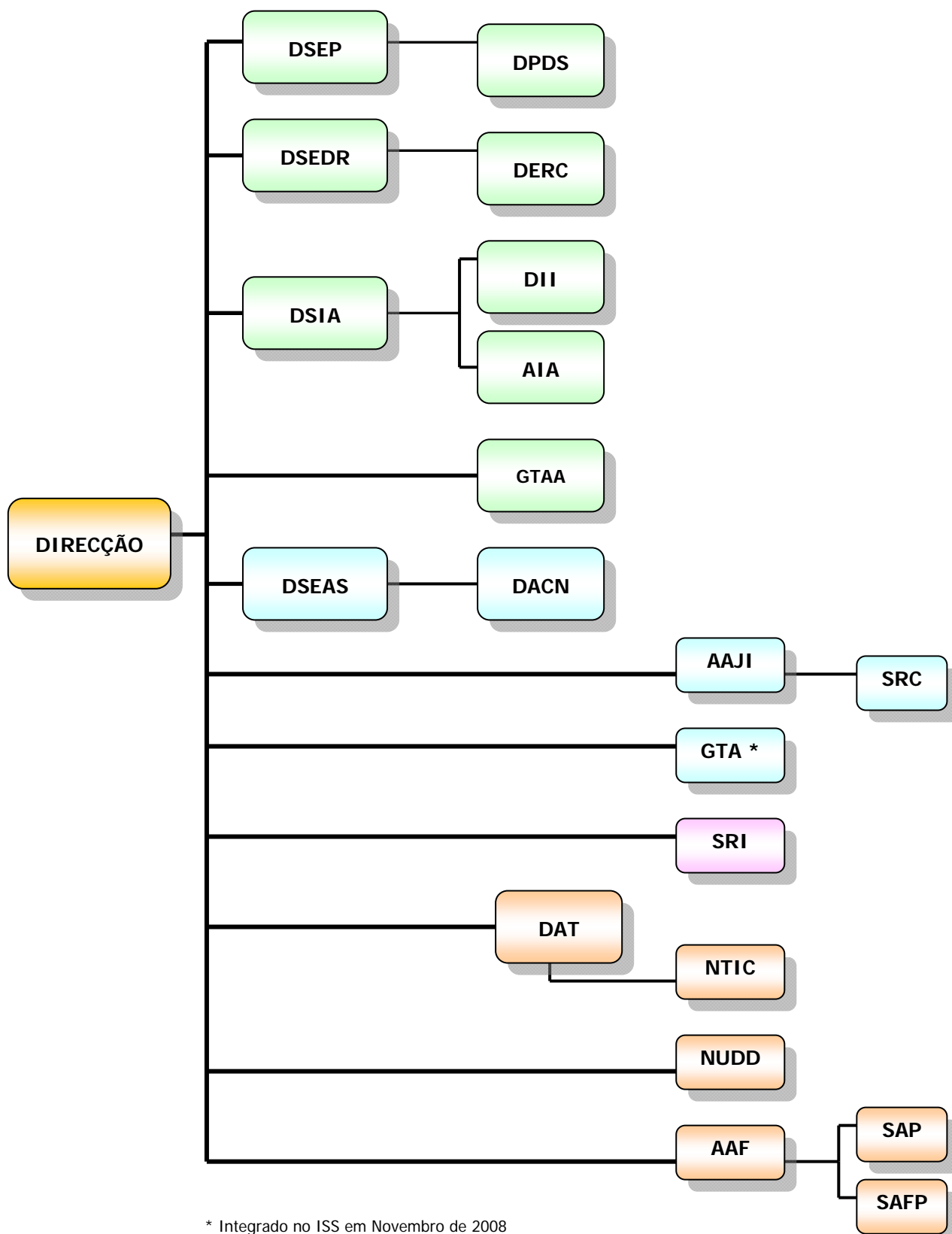

\* Integrado no ISS em Novembro de 2008

Direcção    Regimes    Acção Social    Relações Internacionais    Comuns

## Identificação das Unidades Orgânicas

### ACÇÃO SOCIAL

- ☐ **DSEAS** - **Direcção de Serviços de Enquadramento da Acção Social**
  - **DACN** - Divisão de Apoio Técnico e Concepção Técnico-Normativa
- ☐ **AAJI** - **Área dos Assuntos Jurídicos e Institucionais**
  - **SRC** – Secção de Registo e Cadastro
- ☐ **GTA** - **Gabinete Técnico de Adopção**

### REGIMES DE SEGURANÇA SOCIAL

- ☐ **DSEP** - **Direcção de Serviços das Prestações**
  - **DPDS** - Divisão das Prestações Diferidas, Por Riscos Profissionais e Solidariedade
- ☐ **DSEDR** - **Direcção de Serviços da Definição de Regimes**
  - **DERC** - Divisão de Enquadramento dos Regimes Contributivos, Não Contributivos, Voluntários e Relação Contributivos
- ☐ **DSIA** - **Direcção de Serviços de Instrumentos de Aplicação**
  - **DII** - Divisão de Instrumentos Informativos
  - **AIA** - Área de Instrumentos de Aplicação
- ☐ **GTAA** - **Gabinete Técnico de Análise Actuarial**

### RELAÇÕES INTERNACIONAIS

- ☐ **SRI** - **Serviço de Relações Internacionais**

### COMUNS

- ☐ **DAT** - **Divisão de Apoio Técnico**
  - **NTIC** - Núcleo Tecnologias de Informação e Comunicação
- ☐ **NUDD** - **Núcleo de Documentação e Divulgação**
- ☐ **AAF** - **Área Administrativa e Financeira**
  - **SAP** - Secção de Administração de Pessoal
  - **SAFP** - Secção de Administração Financeira e Patrimonial

## 1.2. Orientações gerais e específicas prosseguidas pela DGSS

Em conformidade com as orientações definidas, em geral, pelo programa de governo e, mais especificamente, pelo Ministério do Trabalho e da Segurança Social deve-se referir que os objectivos estratégicos da Direcção-Geral da Segurança Social (DGSS) procuram, em síntese, assegurar, com qualidade, o cumprimento da missão que lhe é atribuída - *concepção, coordenação e apoio nas áreas dos regimes da segurança social, incluindo a protecção contra os riscos profissionais e da acção social, bem como o estudo, a negociação técnica e coordenação da aplicação dos instrumentos internacionais relativos à legislação de segurança social e acção social* – e aperfeiçoar os seus sistemas de gestão e monitorização das actividades desenvolvidas:

- Responder, com qualidade, às solicitações técnico-normativas, relativas ao sistema da segurança social, emanadas do membro de governo competente.
- Definir, com critério e coerência, a interpretação, a orientação técnica e a harmonização da regulamentação do sistema da segurança social
- Decidir e assegurar, com eficácia e eficiência, os actos inerentes aos processos de registo, cooperação e adopção internacional
- Assegurar a representação nacional e o relacionamento institucional a nível comunitário e internacional nas áreas da sua competência
- Aperfeiçoar a gestão da DGSS, tornando-a mais eficaz e eficiente junto dos seus clientes.



## 2. ORGANIZAÇÃO DO DOCUMENTO

Este documento identifica o ponto de situação dos projectos e/ou actividades da Direcção-Geral da Segurança Social (DGSS), que integram o Plano de Actividades 2008 e que decorre da execução daquele face à necessidade de efectuar um controle tendo em vista um duplo objectivo - o de acompanhamento e o de detecção de eventuais desvios verificados, bem como o levantamento das razões que lhes deram origem.

Para identificação do ponto de situação dos projectos e/ou actividades foi concebida esta tabela de códigos referente a 7 situações consideradas:

Ponto de situação	Código
<b>Executado</b>	<b>1</b>
<b>Em curso, respeitando a calendarização prevista</b>	<b>2</b>
<b>Atrasado</b>	<b>3</b>
<b>Adiado mas a realizar até ao final do ano</b>	<b>4</b>
<b>Adiado para o próximo ano</b>	<b>5</b>
<b>Abandonado, por decisão da DGSS</b>	<b>6</b>
<b>Abandonado, por decisão exterior à DGSS</b>	<b>7</b>

A estrutura deste documento é igual à do Plano Actividades 2008 à qual foi acrescida uma tabela de códigos numéricos que identifica o tipo de situação discriminada por áreas funcionais.

1º SEMESTRE		PROJECTOS E/OU ACTIVIDADES			
		ÁREAS			
Código		Regimes	Acção Social	Relações Internc.	Comuns
1	Executado	38	21	36	21
2	Em curso, respeitando a calendarização prevista	0	0	0	0
3	Atrasado	0	1	3	0
4	Adiado mas a realizar até ao final do ano	0	0	0	0
5	Adiado para o próximo ano	1	4	3	1
6	Abandonado, por decisão da DGSS	3	2	0	0
7	Abandonado, por decisão exterior à DGSS	0	5	1	0
TOTAL		42	33	43	22

### Actividades e/ou projectos por área

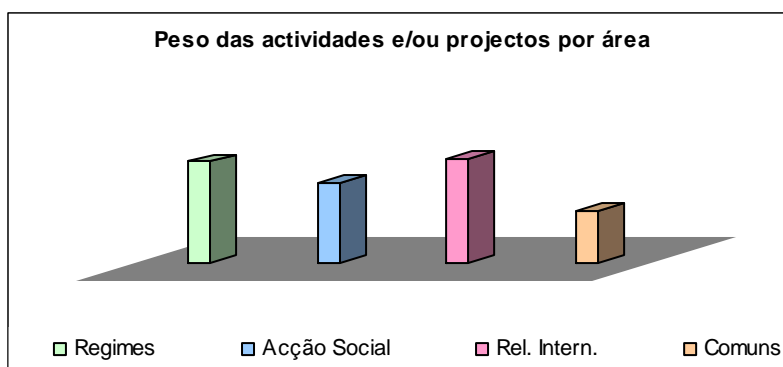

O quadro que se segue sintetiza, explicitando o número de projectos e/ou actividades por áreas, o ponto de situação das mesmas em conformidade com o código estabelecido.

PROJECTOS E/OU ACTIVIDADES NO PLANO	ÁREAS	CÓDIGOS							TOTAL
		EXECUTADO	EM CURSO RESPEITANDO CALENDARIZAÇÃO PREVISTA	ATRASADO	ADIADO MAS A REALIZAR ATÉ AO FINAL DO ANO	ADIADO PARA O PRÓXIMO ANO	ABANDONADO POR DECISÃO DA DGSS	ABANDONADO POR DECISÃO EXTERIOR À DGSS	
42	REGIMES	38	0	0	0	1	3	0	42
33	ACÇÃO SOCIAL	21	0	1	0	4	2	5	33
43	REL. INTERN.	36	0	3	0	3	0	1	43
22	COMUMS	21	0	0	0	1	0	0	22
140	TOTAL	116	0	4	0	9	5	6	140

Actividades e/ou projectos por áreas/códigos

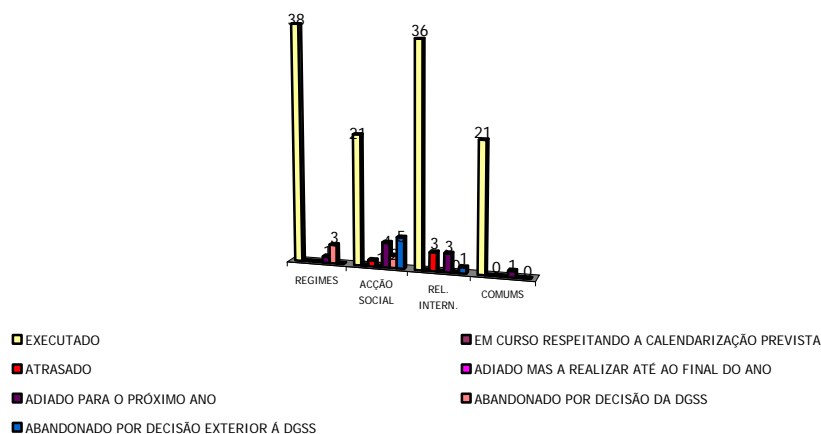

De acordo com cada objectivo estratégico do MTSS prosseguido pela DGSS, são identificados os objectivos operacionais que lhe correspondem e as projectos e/ou actividades que para ele concorrem, bem como o respectivo código de situação.

OBJECTIVO ESTRATÉGICO DO MTSS	PROJECTOS E/OU ACTIVIDADES	ÁREAS	EXECUTADO	EM CURSO RESPEITANDO A CALENDARIZAÇÃO PREVISTA	ATRASADO	ADIADO MAS A REALIZARATE AO FIM DO ANO	ADIADO PARA O PRÓXIMO ANO	ABANDONADO POR DECISÃO DA DGSS	ADIADO POR DECISÃO EXTERIOR À DGSS
Melhorar a protecção social e proporcionar uma melhor inclusão (02)	31	REGIMES	29	0	0	0	1	1	0
	27	ACÇÃO SOCIAL	15	0	1	0	4	2	5
Modernizar o MTSS, tornando-o mais eficiente e ajustado aos recursos existentes e mais próximo dos cidadãos e das empresas (04)	7	REGIMES	5	0	0	0	0	2	0
	20	COMUNS	19	0	0	0	1	0	0
Melhorar quantitativa e qualitativamente a produção e a difusão interna e externa de estudos, de informação estatística e de outra informação científica e técnica, adequando o seu conteúdo às necessidades existentes (05)	4	REGIMES	4	0	0	0	0	0	0
	6	ACÇÃO SOCIAL	6	0	0	0	0	0	0
	4	REL. INTERN.	4	0	0	0	0	0	0
	2	COMUNS	2	0	0	0	0	0	0
Desenvolver e aprofundar as relações do MTSS a nível comunitário e internacional, nas áreas da sua competência (06)	39	REL. INTERN.	32	0	3	0	3	0	1





### 3.PROJECTOS E ACTIVIDADES NO ANO 2008

#### 3.1 Melhorar a Protecção Social e proporcionar uma maior inclusão (02)

##### ■ Assegurar e reforçar as bases da protecção social (02.02)

##### ○ Melhoria da protecção social (02.02.01)

1º SEMESTRE	PROJECTOS E/OU ACTIVIDADES			
	ÁREAS			
Código	Regimes	Acção Social	Relações Intern.	Comuns
1 Executado	29	8	0	0
2 Em curso, respeitando a calendarização prevista	0	0	0	0
3 Atrasado	0	1	0	0
4 Adiado mas a realizar até ao final do ano	0	0	0	0
5 Adiado para o próximo ano	1	4	0	0
6 Abandonado, por decisão da DGSS	2	1	0	0
7 Abandonado, por decisão exterior à DGSS	0	3	0	0
<b>TOTAL</b>	<b>31</b>	<b>17</b>	<b>0</b>	<b>0</b>

#### Revisão do regime jurídico de protecção na maternidade

<b>Responsável</b> DSEP- Maria Andrea Marques	<b>Previsão</b> Janeiro a Junho	<b>Desenvolvimento</b> <b>Código 1</b>
<b>Objectivo Operacional:</b> Elaborar o projecto de diploma		

#### Regulamentação do regime jurídico de protecção dos encargos com a deficiência

<b>Responsável</b> DSEP - Maria Andrea Marques	<b>Previsão</b> Janeiro a Junho	<b>Desenvolvimento</b> <b>Código 1</b>
<b>Objectivo Operacional:</b> Elaborar um projecto de diploma		

#### Portaria de actualização do IAS

<b>Responsável</b> DSEP/DPDS- Mário Rui Gonçalves	<b>Previsão</b> Outubro a 15 Dezembro	<b>Desenvolvimento</b> <b>Código 1</b>
<b>Objectivo Operacional:</b> Adequar o valor do IAS à evolução do custo de vida e do PIB		

#### Equiparação de cursos para efeitos de acesso às prestações por encargos familiares e por morte e carregamento da base de dados

<b>Responsável</b> DSEP - Maria Andrea Marques	<b>Previsão</b> Janeiro a Dezembro	<b>Desenvolvimento</b> <b>Código 1</b>
<b>Objectivo Operacional:</b> Proceder à equivalência dos cursos aos níveis de ensino para atribuição das prestações		

**Actualização anual do montante das pensões**

Responsável	Previsão	Desenvolvimento
DSEP/DPDS- Mário Rui Gonçalves	Outubro a 15 Dezembro	<b>Código 1</b>
<b>Objectivo Operacional:</b> Garantir maior eficácia das prestações		

**Actualização anual dos factores de cálculo do subsídio de educação especial**

Responsável	Previsão	Desenvolvimento
DSEP - Maria Andrea Marques	Junho a Agosto	<b>Código 1</b>
<b>Objectivo Operacional:</b> Garantir maior eficácia da prestação		

**Actualização anual das prestações por encargos familiares**

Responsável	Previsão	Desenvolvimento
DSEP - Maria Andrea Marques	Outubro a Novembro	<b>Código 1</b>
<b>Objectivo Operacional:</b> Garantir maior eficácia das prestações		

**Acompanhamento e avaliação das medidas legislativas no âmbito das prestações dos Regimes de Segurança Social – (Estudos/Pareceres/Informações)**

Responsável	Previsão	Desenvolvimento
DSEP - Maria Andrea Marques	Janeiro a Dezembro	<b>Código 1</b>
<b>Objectivo Operacional:</b> Acompanhar a aplicação dos regimes e garantir o direito à informação		

**Revisão do regime não contributivo**

Responsável	Previsão	Desenvolvimento
DSEP/ DPDS - Mário Rui Gonçalves	Janeiro a Dezembro	<b>Código 6</b>
<b>Objectivo Operacional:</b> Adequar o regime não contributivo à concepção do subsistema de solidariedade em conformidade com o previsto na Lei de bases da Segurança Social		
<b>*Justificação:</b> Abandonado por decisão da DGSS em função de orientações políticas.		

**Portaria que altera os procedimentos da renovação bienal da prova de recursos dos titulares do CSI**

Responsável	Previsão	Desenvolvimento
DSEP - Maria Andrea Marques	Janeiro a Fevereiro	<b>Código 1</b>
<b>Objectivo Operacional:</b> Elaborar um projecto de diploma		

**Actualização extraordinária das pensões**

Responsável	Previsão	Desenvolvimento
DSEP - Maria Andrea Marques	Janeiro (transitou de 2007)	<b>Código 1</b>
<b>Objectivo Operacional:</b> Elaborar um projecto de diploma		

**Enquadramento normativo da relevância de trabalho a tempo parcial no domínio da protecção da maternidade**

Responsável	Previsão	Desenvolvimento
DSEP - Maria Andrea Marques	Janeiro a Abril (transitou de 2007)	<b>Código 1</b>
<b>Objectivo Operacional:</b> Elaborar um projecto de diploma		

**Despacho SESS que determina a não consideração da prestação RSI no cálculo do CSI**

Responsável	Previsão	Desenvolvimento
DSEP - Maria Andrea Marques	Fevereiro	<a href="#">Código 1</a>
<b>Objectivo Operacional:</b> Elaborar um projecto de despacho		

**Majoração das prestações de abono de família na monoparentalidade**

Responsável	Previsão	Desenvolvimento
DSEP - Maria Andrea Marques	Fevereiro	<a href="#">Código 1</a>
<b>Objectivo Operacional:</b> Elaborar um projecto de diploma		

**Instituição dos subsídios sociais na maternidade, paternidade e adopção**

Responsável	Previsão	Desenvolvimento
DSEP - Maria Andrea Marques	Fevereiro a Março	<a href="#">Código 1</a>
<b>Objectivo Operacional:</b> Elaborar um projecto de diploma		

**Condições especiais de acesso á pensão de invalidez e velhice dos pilotos da aviação civil**

Responsável	Previsão	Desenvolvimento
DSEP - Maria Andrea Marques	Março	<a href="#">Código 1</a>
<b>Objectivo Operacional:</b> Elaborar um projecto de diploma		

**Actualização extraordinária dos montantes do abono de família**

Responsável	Previsão	Desenvolvimento
DSEP - Maria Andrea Marques	Maio	<a href="#">Código 1</a>
<b>Objectivo Operacional:</b> Elaborar um projecto de diploma		

**Condições de acesso á pensão antecipada de velhice dos controladores de tráfego aéreo**

Responsável	Previsão	Desenvolvimento
DSEP - Maria Andrea Marques	Abril a Junho	<a href="#">Código 1</a>
<b>Objectivo Operacional:</b> Elaborar um projecto de diploma		

**Rendimento anual relevante dos trabalhadores independentes para efeitos de aplicação dos regimes jurídicos das prestações**

Responsável	Previsão	Desenvolvimento
DSEP - Maria Andrea Marques	Junho a Setembro	<a href="#">Código 1</a>
<b>Objectivo Operacional:</b> Elaborar um projecto de diploma		

**Alteração e republicação do regime jurídico dos encargos familiares**

Responsável	Previsão	Desenvolvimento
DSEP - Maria Andrea Marques	Outubro	<a href="#">Código 1</a>
<b>Objectivo Operacional:</b> Elaborar um projecto de diploma		

**Actualização do Complemento Solidário para Idosos**

Responsável	Previsão	Desenvolvimento
DSEP - Maria Andrea Marques	Dezembro	<b>Código 1</b>

**Objectivo Operacional:** Elaborar um projecto de diploma

**Alteração ao regime jurídico do desemprego**

Responsável	Previsão	Desenvolvimento
DSEP - Maria Andrea Marques	Dezembro	<b>Código 1</b>

**Objectivo Operacional:** Elaborar um projecto de diploma

**Elaboração do projecto de Código dos regimes contributivos do sistema previdencial**

Responsável	Previsão	Desenvolvimento
DSEDR - Conceição Araújo	Janeiro a Dezembro	<b>Código 1</b>

**Objectivo Operacional:** Proceder à regulamentação e codificação das matérias inerentes ao enquadramento, vinculação e inscrição, obrigação contributiva e regime sancionatório, no âmbito dos regimes dos trabalhadores por conta de outrem, independentes e seguro social voluntário

**Registo dos actos inerentes às Associações Mutualistas**

Responsável	Previsão	Desenvolvimento
DSEDR - Conceição Araújo	Janeiro a Dezembro	<b>Código 1</b>

**Objectivo Operacional:** Proceder ao registo da constituição, do Regulamento de benefícios, dos Estatutos e da eleição dos órgãos Associativos das Associações Mutualistas

**Directiva sobre a melhoria das condições de portabilidade dos direitos à pensão complementar**

Responsável	Previsão	Desenvolvimento
DSEDR - Maria Manuela Almeida	Janeiro a Dezembro	<b>Código 5</b>

**Objectivo Operacional:** Eliminar obstáculos à livre circulação dos trabalhadores quer no interior dos Estados Membros quer no espaço comunitário através da criação de regras sobre a aquisição de direitos à pensão complementar e respectiva portabilidade

**Justificação:** Por decisão comunitária.

**Definição dos Regimes de Segurança Social**

Responsável	Previsão	Desenvolvimento
DSEDR - Conceição Araújo	Janeiro a Dezembro	<b>Código 1</b>

**Objectivo Operacional:** Acompanhar e avaliar as medidas legislativas no âmbito dos regimes de segurança social com vista, quer à sua regulamentação, quer ao seu aperfeiçoamento. Elaboração de estudos, pareceres, informações, relatórios e preparação de respostas às questões colocadas designadamente, por entidades públicas e particulares

**Avaliação actuarial da situação actual dos fundos especiais de segurança social**

Responsável	Previsão	Desenvolvimento
GTAA - Isabel Tavares	Janeiro a Dezembro	<b>Código 1</b>

**Objectivo Operacional:** Diagnosticar a situação

**Estudos actuariais e económico-financeiros para a definição e implementação de medidas de política de segurança social**

Responsável	Previsão	Desenvolvimento
GTAA - Carlos Lopes	Janeiro a Dezembro	Código 1
<b>Objectivo Operacional:</b> Prestar apoio técnico actuarial à tomada de decisão		

**Análise técnico-actuarial das propostas de estatutos e regulamento de benefícios das associações mutualistas**

Responsável	Previsão	Desenvolvimento
GTAA – Felisbela Sousa	Janeiro a Dezembro	Código 1
<b>Objectivo Operacional:</b> Avaliar o grau de equilíbrio técnico-financeiro das associações mutualistas		

**Elaboração de tabelas de coeficientes**

Responsável	Previsão	Desenvolvimento
GTAA - Filomena Cunha	Janeiro a Dezembro	Código 1
<b>Objectivo Operacional:</b> Disponibilizar meios técnicos para o cálculo e actualização de prestações		

**Determinação dos montantes actualizados das prestações e quantificação dos respectivos encargos**

Responsável	Previsão	Desenvolvimento
GTAA – Clarisse Coelho	Janeiro a Dezembro	Código 1
<b>Objectivo Operacional:</b> Actualizar os montantes das prestações		

**Prémio de Jornalismo “A Família na Comunicação Social”**

Responsável	Previsão	Desenvolvimento
GSDG- Maria Luísa Ribeiro	Janeiro a Maio	Código 1
<b>Objectivo Operacional:</b> Divulgar o incentivo a boas práticas da comunicação social no âmbito da Família		

**Regulamentação das respostas na área da saúde mental, no âmbito da rede de Cuidados Continuados Integrados**

Responsável	Previsão	Desenvolvimento
DSEAS - Ana Maria Luís	Janeiro a Dezembro	Código 1
<b>Objectivo Operacional:</b> Definir as condições de funcionamento e prestação de cuidados nas diferentes tipologias e modelos organizacionais das unidades e equipas da rede		

**Elaboração, acompanhamento e avaliação dos protocolos de cooperação celebrados entre o Estado e as entidades representativas das instituições**

Responsável	Previsão	Desenvolvimento
GSDG - Isabel Saldida	Janeiro a Dezembro	Código 1
<b>Objectivo Operacional:</b> Elaborar e avaliar a execução dos protocolos de cooperação tendo em vista um melhor funcionamento dos equipamentos e serviços dirigidos à população carenciada		

### Regulamentação das condições de implementação das experiências piloto, da Rede de Saúde Mental

Responsável	Previsão	Desenvolvimento
DSEAS - Ana Maria Luís	Janeiro a Dezembro	<b>Código 5</b>
<b>Objectivo Operacional:</b> Definir as condições de contratualização, de acesso e de utilização dos serviços da Rede de Saúde Mental		
<b>Justificação:</b> Aguarda aprovação do MTSS e MS.		

### Regulamentação dos Lares de Infância e Juventude

Responsável	Previsão	Desenvolvimento
DSEAS - Ana Maria Luís	Janeiro a Dezembro	<b>Código 1</b>
<b>Objectivo Operacional:</b> Definir as condições de instalação e funcionamento dos Lares de infância e Juventude		

### Regulamentação das Casas de Acolhimento Temporário

Responsável	Previsão	Desenvolvimento
DSEAS - Ana Maria Luís	Janeiro a Dezembro	<b>Código 1</b>
<b>Objectivo Operacional:</b> Definir as condições de instalação e funcionamento das casas de acolhimento para crianças e jovens		

### Regulamentação da legislação conexas com o desenvolvimento da Rede de Cuidados Continuados Integrados para Pessoas em situação de Dependência

Responsável	Previsão	Desenvolvimento
DSEAS - Ana Maria Luís	Janeiro a Dezembro	<b>Código 1</b>
<b>Objectivo Operacional:</b> Definir as condições de funcionamento e de prestação de Cuidados nas diferentes tipologias e modelos organizacionais das unidades de média duração e reabilitação e de longa duração e manutenção, tendo em vista o apoio e bem-estar das pessoas em situação de dependência		

### Emissão de pareceres sobre iniciativas legislativas de matérias de âmbito nacional e internacional, enviados para apreciação, pelo MTSS ou por outros ministérios, com repercussões no sistema de segurança social

Responsável	Previsão	Desenvolvimento
DSEAS - Ana Maria Luís	Janeiro a Dezembro	<b>Código 1</b>
<b>Objectivo Operacional:</b> Garantir o cumprimento das orientações consagradas no sistema de segurança social face a novas iniciativas legislativas		

### Regulamentação das Residências Assistidas

Responsável	Previsão	Desenvolvimento
DSEAS/DACN - Cesarina Marques	Janeiro a Dezembro	<b>Código 3</b>
<b>Objectivo Operacional:</b> Definir as condições de instalação e funcionamento de estabelecimentos residenciais destinados a pessoas adultas, preferencialmente idosas		
<b>Justificação:</b> A concluir até ao final do 1.º trimestre de 2009		

<b>Regulamentação dos Centros de Dia</b>		
<b>Responsável</b>	<b>Previsão</b>	<b>Desenvolvimento</b>
DSEAS/DACN - Paula Susana	Janeiro a Dezembro	<b>Código 5</b>
<b>Objectivo Operacional:</b> Definir as condições de instalação e funcionamento dos Centros de Dia para pessoas idosas, tendo em vista o seu bem-estar físico e psicológico		
<b>Justificação:</b> Por prioridade de outros projectos superiormente determinada		

<b>Regulamentação dos Centros de Apoio à Família e Aconselhamento Parental</b>		
<b>Responsável</b>	<b>Previsão</b>	<b>Desenvolvimento</b>
DSEAS/DACN - Sofia Ferreira	Janeiro a Dezembro	<b>Código 5</b>
<b>Objectivo Operacional:</b> Definir as condições de funcionamento dos Centros de Apoio à Família no sentido do reforço das competências pessoais dos intervenientes no sistema familiar das crianças e jovens tendo em vista um melhor desempenho das suas funções parentais		
<b>Justificação:</b> Por prioridade de outros projectos superiormente determinada		

<b>Acompanhamento do Protocolo de formação Parental no âmbito da Regulamentação de Medidas de Promoção e Protecção das Crianças e Jovens em Perigo</b>		
<b>Responsável</b>	<b>Previsão</b>	<b>Desenvolvimento</b>
DSEAS - Ana Maria Luís	Janeiro a Dezembro	<b>Código 6</b>
<b>Objectivo Operacional:</b> Garantir a aplicação das orientações técnicas que enquadram o Protocolo de Formação Parental, celebrado com várias Universidades, tendo em vista a capacitação dos Pais para um melhor exercício das suas funções		
<b>Justificação:</b> Por decisão da DGSS, uma vez que o acompanhamento está a ser efectuado pela CNPCJR.		

<b>Elaboração de Pareceres Prévios e Homologação de Acordos de Cooperação e Gestão</b>		
<b>Responsável</b>	<b>Previsão</b>	<b>Desenvolvimento</b>
DSEAS – Ana Maria Luís	Janeiro a Dezembro	<b>Código 1</b>
<b>Objectivo Operacional:</b> Garantir o cumprimento das condições legais inerentes à celebração dos Acordos de Cooperação e Gestão		

<b>Apreciação dos processos de candidatos à adopção internacional residentes em Portugal e no estrangeiro</b>		
<b>Responsável</b>	<b>Previsão</b>	<b>Desenvolvimento</b>
GTA - Graça Ribeiro e Isabel Pastor	Janeiro a Dezembro	<b>Código 7</b>
<b>Objectivo Operacional:</b> Garantir que os processos de candidatura cumprem os requisitos exigidos a nível dos países intervenientes		
<b>Justificação:</b> O GTA foi integrado no ISS em Novembro de 2008		

**Apreciação de propostas de adopção de crianças residentes em Portugal e no estrangeiro e desenvolvimento das acções necessárias à viabilização das respectivas adopções**

<b>Responsável</b>	<b>Previsão</b>	<b>Desenvolvimento</b>
<b>GTA</b> - Graça Ribeiro e Isabel Pastor	Janeiro a Dezembro	<b>Código 7</b>

**Objectivo Operacional:** Garantir que os processos de adopção internacional cumprem os requisitos exigidos a nível dos países intervenientes

**Justificação:** O GTA foi integrado no ISS em Novembro de 2008

**Apreciação de candidaturas de organismos portugueses candidatos à actividade mediadora em matéria de adopção internacional**

<b>Responsável</b>	<b>Previsão</b>	<b>Desenvolvimento</b>
<b>GTA</b> - Isabel Pastor	Janeiro a Maio	<b>Código 7</b>

**Objectivo Operacional:** Verificar o cumprimento dos requisitos e emitir parecer sobre as candidaturas visando a concessão da autorização por parte dos Ministros do Trabalho e da Solidariedade Social e da Justiça

**Justificação:** O GTA foi integrado no ISS em Novembro de 2008

**Regulamentação do registo das Instituições de interesse público equiparadas a IPSS**

<b>Responsável</b>	<b>Previsão</b>	<b>Desenvolvimento</b>
<b>AAJI</b> - Albertina Bettencourt	Janeiro a Junho	<b>Código 5</b>

**Objectivo Operacional:** Adequar os diplomas em vigor aos princípios definidos na Lei de Bases da Segurança social

**Justificação:** Aguarda decisão do novo enquadramento da ETAF



## ■ Combater a pobreza e salvaguardar a coesão social (02.03)

### ○ Reforço da coesão intergeracional (02.03.01)

1º SEMESTRE		PROJECTOS E/OU ACTIVIDADES			
		ÁREAS			
Código		Regimes	Acção Social	Relações Intern.	Comuns
1	Executado	0	3	0	0
2	Em curso, respeitando a calendarização prevista	0	0	0	0
3	Atrasado	0	0	0	0
4	Adiado mas a realizar até ao final do ano	0	0	0	0
5	Adiado para o próximo ano	0	0	0	0
6	Abandonado, por decisão da DGSS	0	1	0	0
7	Abandonado, por decisão exterior à DGSS	0	0	0	0
TOTAL		0	4	0	0

#### Apoio ao Associativismo Familiar

<b>Responsável</b> GSDG – Maria Conceição Prazeres / Brenda Johnson/ M <sup>a</sup> Luísa Ribeiro	<b>Previsão</b> Junho a Dezembro	<b>Desenvolvimento</b> Código 1
<b>Objectivo Operacional:</b> Propor o apoio financeiro do Estado às entidades candidatas nos termos da legislação aplicável		

#### Registo e reconhecimento da representatividade genérica das Associações de Família

<b>Responsável</b> GSDG - Maria da Conceição Prazeres	<b>Previsão</b> Fevereiro a Dezembro	<b>Desenvolvimento</b> Código 1
<b>Objectivo Operacional:</b> Comprovar os fins das Associações e a legalidade dos actos sujeitos a registo, bem como propor superiormente o reconhecimento da representatividade genérica		

#### Linha Informar Famílias

<b>Responsável</b> GSDG- Brenda Johnson / Maria da Conceição Prazeres / M <sup>a</sup> Luísa Ribeiro	<b>Previsão</b> Janeiro a Dezembro	<b>Desenvolvimento</b> Código 1
<b>Objectivo Operacional:</b> Informar as Famílias sobre os direitos em geral, a legislação aplicável e os serviços responsáveis em função de cada situação		

#### Enquadramento jurídico das associações de família e de reconhecimento de representatividade genérica

<b>Responsável</b> GSDG - Maria da Conceição Prazeres	<b>Previsão</b> Janeiro a 15 de Maio	<b>Desenvolvimento</b> Código 6
<b>Objectivo Operacional:</b> Submeter a decisão superior o projecto de revisão da Lei n.º 9/97, de 12 de Maio, do Decreto-Lei n.º 247/98, de 11 de Agosto, e da Portaria n.º 935/98, de 29 de Outubro – Regime Jurídico das Associações de Família		
<b>Justificação:</b> Por aguardar decisão do novo enquadramento da ETAF		

### Reforço da coesão social e apoio dos grupos desfavorecidos (02.03.02)

1º SEMESTRE	PROJECTOS E/OU ACTIVIDADES			
	ÁREAS			
Código	Regimes	Acção Social	Relações Internc.	Comuns
1 Executado	0	0	0	0
2 Em curso, respeitando a calendarização prevista	0	0	0	0
3 Atrasado	0	0	0	0
4 Adiado mas a realizar até ao final do ano	0	0	0	0
5 Adiado para o próximo ano	0	0	0	0
6 Abandonado, por decisão da DGSS	0	0	0	0
7 Abandonado, por decisão exterior à DGSS	0	1	0	0
<b>TOTAL</b>	<b>0</b>	<b>1</b>	<b>0</b>	<b>0</b>

#### Regulamentação do Novo Modelo de Financiamento Directo às Famílias

<b>Responsável</b> DSEAS - Ana Maria Luís	<b>Previsão</b> Janeiro a Dezembro	<b>Desenvolvimento</b> Código 7
--	---------------------------------------	------------------------------------

**Objectivo Operacional:** Apoiar as famílias para acesso à rede de serviços e equipamentos sociais: avaliação do actual modelo de participações familiares; identificar os constrangimentos no acesso à rede

**Justificação:** Aguarda orientações do Gabinete do SESS.

■ **Reforçar a eficiência administrativa do sistema de segurança social (02.04)**

- **Maior eficácia na gestão e melhoria do relacionamento do sistema com contribuintes e beneficiários (02.04.03)**

1º SEMESTRE	PROJECTOS E/OU ACTIVIDADES			
	ÁREAS			
Código	Regimes	Acção Social	Relações Internc.	Comuns
1 Executado	0	0	0	0
2 Em curso, respeitando a calendarização prevista	0	4	0	0
3 Atrasado	0	0	0	0
4 Adiado mas a realizar até ao final do ano	0	0	0	0
5 Adiado para o próximo ano	0	1	0	0
6 Abandonado, por decisão da DGSS	0	0	0	0
7 Abandonado, por decisão exterior à DGSS	0	0	0	0
<b>TOTAL</b>	<b>0</b>	<b>5</b>	<b>0</b>	<b>0</b>

**Reorganização e modernização do sistema de registo das IPSS de harmonia com o Regulamento aprovado pela Portaria n.º 778/83, de 23 de Junho**

<b>Responsável</b> AAJI - Simões Alves	<b>Previsão</b> Janeiro a Dezembro	<b>Desenvolvimento</b> Código 1
<b>Objectivo Operacional:</b> Simplificar e uniformizar os critérios e procedimentos e informatização dos instrumentos de registo		

**Registo das instituições particulares de solidariedade social (IPSS) e reconhecimento das entidades equiparadas**

<b>Responsável</b> GSDG - Isabel Saldida	<b>Previsão</b> Janeiro a Dezembro	<b>Desenvolvimento</b> Código 1
<b>Objectivo Operacional:</b> Melhorar a qualidade e eficácia da prestação do serviço		

**Elaboração de estudos, circulares, informações e pareceres sobre a aplicação do regime jurídico das IPSS e de outras entidades privadas que desenvolvam actividades do âmbito da acção social**

<b>Responsável</b> GSDG - Isabel Saldida	<b>Previsão</b> Janeiro a Dezembro	<b>Desenvolvimento</b> Código 1
<b>Objectivo Operacional:</b> Prestar informações às entidades e pessoas interessadas; contribuir para a resolução de dúvidas e lacunas na interpretação da lei; assegurar a articulação com os serviços intervenientes na aplicação de regimes conexos com o estatuto das IPSS		

**Elaboração de informações e pareceres e divulgação de matérias no âmbito da Família**

<b>Responsável</b>	<b>Previsão</b>	<b>Desenvolvimento</b>
<b>GSDG-</b> Brenda Johnson / Maria da Conceição Prazeres	Janeiro a Dezembro	<b>Código 1</b>

**Objectivo Operacional:** Prestar informação às entidades e famílias interessadas, contribuindo para a resolução de dúvidas na interpretação da legislação e divulgar através de diversos meios, incluindo a formação, de matérias e boas práticas no âmbito da Família

**Revisão do Estatuto das IPSS aprovado pelo DL n.º 119/83, de 25 de Fevereiro e preparação de legislação complementar**

<b>Responsável</b>	<b>Previsão</b>	<b>Desenvolvimento</b>
<b>AAJI</b> - Simões Alves	Janeiro a Junho	<b>Código 7</b>

**Objectivo Operacional:** Adequar a legislação em vigor aos princípios definidos na Lei de Bases da Segurança Social e aperfeiçoamento e clarificar as condições actuais de organização e funcionamento das instituições e de fiscalização do Estado

**Justificação:** Abandonado por decisão do Gabinete do SESS

### 3.2. Modernizar o MTSS, tornando-o mais eficiente e ajustado aos recursos existentes e mais próximo dos cidadãos e das empresas (04)

- **Desenvolver um sistema de gestão por objectivos e adoptar modelos organizacionais eficazes, num quadro de modernização da organização do trabalho, simplificação de procedimentos e de articulação entre serviços e organismos (04.01)**

- **Sistema integrado de planeamento e gestão (04.01.01)**

1º SEMESTRE	PROJECTOS E/OU ACTIVIDADES			
	ÁREAS			
Código	Regimes	Acção Social	Relações Internc.	Comuns
1 Executado	0	0	0	11
2 Em curso, respeitando a calendarização prevista	0	0	0	0
3 Atrasado	0	0	0	0
4 Adiado mas a realizar até ao final do ano	0	0	0	0
5 Adiado para o próximo ano	0	0	0	0
6 Abandonado, por decisão da DGSS	0	0	0	0
7 Abandonado, por decisão exterior à DGSS	0	0	0	0
<b>TOTAL</b>	<b>0</b>	<b>0</b>	<b>0</b>	<b>11</b>

#### Elaboração do Balanço Social

<b>Responsável</b> DAT - Camila Mouteira	<b>Previsão</b> Janeiro a Março	<b>Desenvolvimento</b> <b>Código 1</b>
<b>Objectivo Operacional:</b> Planear e gerir as áreas sociais e de recursos humanos		

#### Administração de pessoal (mapas de férias, listas de antiguidades, controlo de assiduidade)

<b>Responsável</b> AAF/SAP - Maria Teresa Santos	<b>Previsão</b> Janeiro a Dezembro	<b>Desenvolvimento</b> <b>Código 1</b>
<b>Objectivo Operacional:</b> Disponibilizar informação actualizada		

#### Manutenção e segurança das instalações

<b>Responsável</b> AAF/SAFP - Luísa Parrado	<b>Previsão</b> Janeiro a Dezembro	<b>Desenvolvimento</b> <b>Código 1</b>
<b>Objectivo Operacional:</b> Assegurar o bom funcionamento dos serviços		

#### Aquisição de bens e serviços

<b>Responsável</b> AAF/SAFP - Luísa Parrado	<b>Previsão</b> Janeiro a Dezembro	<b>Desenvolvimento</b> <b>Código 1</b>
<b>Objectivo Operacional:</b> Satisfazer as necessidades para funcionamento dos serviços		

<b>Inventário de bens</b>		
<b>Responsável</b> AAF/SAFP - Luísa Parrado	<b>Previsão</b> Janeiro a Dezembro	<b>Desenvolvimento</b> Código 1
<b>Objectivo Operacional:</b> Disponibilizar informação actualizada		

<b>Cadastro de pessoal (manutenção do arquivo de processos individuais)</b>		
<b>Responsável</b> AAF/SAP - Maria Teresa Santos	<b>Previsão</b> Janeiro a Dezembro	<b>Desenvolvimento</b> Código 1
<b>Objectivo Operacional:</b> Disponibilizar informação actualizada		

<b>Processamento de vencimentos e outros abonos</b>		
<b>Responsável</b> AAF/SAP - Maria Teresa Santos	<b>Previsão</b> Janeiro a Dezembro	<b>Desenvolvimento</b> Código 1
<b>Objectivo Operacional:</b> Efectuar o pagamento atempado aos funcionários		

<b>Administração do parque automóvel</b>		
<b>Responsável</b> AAF - Maria Celeste Monteiro	<b>Previsão</b> Janeiro a Dezembro	<b>Desenvolvimento</b> Código 1
<b>Objectivo Operacional:</b> Disponibilizar transporte ao serviço da Direcção-Geral		

<b>Tratamento de expediente</b>		
<b>Responsável</b> AAF - Maria Celeste Monteiro	<b>Previsão</b> Janeiro a Dezembro	<b>Desenvolvimento</b> Código 1
<b>Objectivo Operacional:</b> Assegurar a tramitação		

<b>Manutenção do arquivo central da administração</b>		
<b>Responsável</b> AAF - Maria Celeste Monteiro	<b>Previsão</b> Janeiro a Dezembro	<b>Desenvolvimento</b> Código 1
<b>Objectivo Operacional:</b> Garantir a consulta aos documentos		

<b>Painel de Indicadores de Gestão</b>		
<b>Responsável</b> DAT - Camila Mouteira	<b>Previsão</b> Janeiro a Dezembro	<b>Desenvolvimento</b> Código 1
<b>Objectivo Operacional:</b> Centralizar a informação da área dos recursos humanos criando um painel de indicadores		

○ **Gestão e desenvolvimento organizacional (04.01.02)**

1º SEMESTRE		PROJECTOS E/OU ACTIVIDADES			
		ÁREAS			
Código		Regimes	Acção Social	Relações Internc.	Comuns
1	Executado	2	0	0	6
2	Em curso, respeitando a calendarização prevista	0	0	0	0
3	Atrasado	0	0	0	0
4	Adiado mas a realizar até ao final do ano	0	0	0	0
5	Adiado para o próximo ano	0	0	0	1
6	Abandonado, por decisão da DGSS	0	0	0	0
7	Abandonado, por decisão exterior à DGSS	0	0	0	0
TOTAL		2	0	0	7

**Elaboração e execução do plano de gestão de efectivos**

Responsável	Previsão	Desenvolvimento
DAT – Celina Menezes	Janeiro a Maio	<b>Código 1</b>
<b>Objectivo Operacional:</b> Contribuir para uma progressiva adequação do recrutamento e selecção de pessoal		

**Proceder à elaboração e actualização dos suportes de informação necessários à aplicação da legislação do sistema de segurança social**

Responsável	Previsão	Desenvolvimento
DSIA - Maria de Lurdes Soares	Janeiro a Dezembro	<b>Código 1</b>
<b>Objectivo Operacional:</b> Assegurar os instrumentos indispensáveis à gestão dos regimes jurídicos no âmbito de segurança social, em conformidade com as medidas legislativas e com as especificidades do sistema de informação		

**Avaliar a adequabilidade dos suportes de informação em vigor, tendo em vista a sua racionalização e simplificação**

Responsável	Previsão	Desenvolvimento
DSIA - Maria de Lurdes Soares	Janeiro a Dezembro	<b>Código 1</b>
<b>Objectivo Operacional:</b> Simplificar os suportes de informação potenciando a informação disponível por força das sucessivas medidas de simplificação implementadas, nomeadamente no âmbito das iniciativas “do governo electrónico “		

**Prestação de apoio técnico aos utilizadores da DGSS**

Responsável	Previsão	Desenvolvimento
DAT/NTIC - José Monteiro de Andrade	Janeiro a Dezembro	<b>Código 1</b>
<b>Objectivo Operacional:</b> Dar suporte às actividades e projectos técnicos da DGSS		

**Gestão e administração de todos os equipamentos informáticos da DGSS: PCs, impressoras, servidores e equipamentos de rede**

Responsável	Previsão	Desenvolvimento
DAT/NTIC José Monteiro de Andrade	Janeiro a Dezembro	<b>Código 1</b>
<b>Objectivo Operacional:</b> Dar suporte às actividades e projectos técnicos da DGSS		

### Administração das aplicações informáticas de suporte às actividades da DGSS

Responsável	Previsão	Desenvolvimento
DAT/NTIC - José Monteiro de Andrade	Janeiro a Dezembro	<b>Código 1</b>
<b>Objectivo Operacional:</b> Dar suporte às actividades e projectos técnicos da DGSS		

### Elaboração e acompanhamento do plano de actividades e execução dos respectivos relatórios de actividades

Responsável	Previsão	Desenvolvimento
DAT - Frutuosa Santos / Segismundo Pinto	Janeiro a Dezembro	<b>Código 1</b>
<b>Objectivo Operacional:</b> Dotar a DGSS de instrumentos de planeamento adequados ao seu bom funcionamento anual		

### Elaboração e acompanhamento da execução do plano de formação dos efectivos

Responsável	Previsão	Desenvolvimento
DAT - Antónia Caeiro / João Passeiro	Janeiro a Dezembro	<b>Código 1</b>
<b>Objectivo Operacional:</b> Contribuir para uma progressiva melhoria de conhecimentos e competências do pessoal para um desempenho de funções mais eficaz e eficiente		

### Revisão do Manual de Acolhimento da DGSS

Responsável	Previsão	Desenvolvimento
DAT - Carla Carreiro	Janeiro a Dezembro	<b>Código 5</b>
<b>Objectivo Operacional:</b> Proporcionar informação sobre o funcionamento da Direcção-geral aos novos funcionários		
<b>Justificação:</b> Aguarda-se a conclusão da reestruturação da DGSS		



○ **Gestão financeira (04.01.03)**

1º SEMESTRE	PROJECTOS E/OU ACTIVIDADES			
	ÁREAS			
Código	Regimes	Acção Social	Relações Internc.	Comuns
1 Executado	0	0	0	2
2 Em curso, respeitando a calendarização prevista	0	0	0	0
3 Atrasado	0	0	0	0
4 Adiado mas a realizar até ao final do ano	0	0	0	0
5 Adiado para o próximo ano	0	0	0	0
6 Abandonado, por decisão da DGSS	0	0	0	0
7 Abandonado, por decisão exterior à DGSS	0	0	0	0
<b>TOTAL</b>	<b>0</b>	<b>0</b>	<b>0</b>	<b>2</b>

### Elaboração da conta de gerência

<b>Responsável</b> AAF/SAFP - Luísa Parrado	<b>Previsão</b> Janeiro a Abril	<b>Desenvolvimento</b> Código 1
<b>Objectivo Operacional:</b> Prestar anualmente contas ao Tribunal de Contas		

### Elaboração da proposta de orçamento da Direcção-Geral, e controlo da sua execução

<b>Responsável</b> AAF/SAFP - Luísa Parrado	<b>Previsão</b> Janeiro a Dezembro	<b>Desenvolvimento</b> Código 1
<b>Objectivo Operacional:</b> Prever o financiamento para funcionamento da Direcção-Geral e execução adequada do orçamento		

■ **Desenvolver e incrementar os meios multimédia e as TIC, numa perspectiva de apoio à celeridade da gestão e decisão e ao relacionamento Administração – Sociedade (04.03)**

○ **Sistemas de informatização e comunicação (04.03.01)**

1º SEMESTRE	PROJECTOS E/OU ACTIVIDADES			
	ÁREAS			
Código	Regimes	Acção Social	Relações Internc.	Comuns
1 Executado	3	0	0	0
2 Em curso, respeitando a calendarização prevista	0	0	0	0
3 Atrasado	0	0	0	0
4 Adiado mas a realizar até ao final do ano	0	0	0	0
5 Adiado para o próximo ano	0	0	0	0
6 Abandonado, por decisão da DGSS	2	0	0	0
7 Abandonado, por decisão exterior à DGSS	0	0	0	0
<b>TOTAL</b>	<b>5</b>	<b>0</b>	<b>0</b>	<b>0</b>

**Elaboração de informação, sobre novas medidas legislativas, tendo em vista a divulgação da mesma junto do público interessado**

<b>Responsável</b> DSIA - Maria de Lurdes Ribeiro	<b>Previsão</b> Janeiro a Dezembro	<b>Desenvolvimento</b> Código 1
--	---------------------------------------	------------------------------------

**Objectivo Operacional:** Assegurar a divulgação de informação actualizada sobre as novas medidas legislativas, junto do público em geral, através de diferentes suportes informativos (folhetos, guias, cartazes, anúncios, etc.)

**Actualizar e desenvolver a informação ao cidadão, no âmbito da legislação do sistema de segurança social, na INTERNET (sítio da Segurança Social, Portal do Cidadão e Portal da Empresa)**

<b>Responsável</b> DSIA - Maria de Lurdes Ribeiro	<b>Previsão</b> Janeiro a Dezembro	<b>Desenvolvimento</b> Código 1
--	---------------------------------------	------------------------------------

**Objectivo Operacional:** Assegurar a elaboração de informação sobre o conteúdo das normas de segurança social, de modo a garantir a disponibilização de informação actualizada sobre direitos e deveres dos cidadãos, perante a segurança social, através de meios multimédia e TIC

**Aperfeiçoamento e manutenção do ficheiro informático das associações mutualistas**

<b>Responsável</b> GTAA - Paula Duarte	<b>Previsão</b> Janeiro a Dezembro	<b>Desenvolvimento</b> Código 1
---	---------------------------------------	------------------------------------

**Objectivo Operacional:** Melhorar o sistema de informação para a gestão

**Prosseguir a concepção dos instrumentos de aplicação e informativos no âmbito da elaboração do projecto de código dos regimes do sistema previdencial**

<b>Responsável</b>	<b>Previsão</b>	<b>Desenvolvimento</b>
<b>DSIA - Maria de Lurdes Pinto Ribeiro</b>	Março a Dezembro	<b>Código 6</b>
<b>Objectivo Operacional:</b> Criar os instrumentos necessários à gestão dos regimes jurídicos no âmbito do sistema de informação da segurança social (SISS), e à difusão de informação ao cidadão		
<b>Justificação:</b> Abandonado por não se poder prever o calendário preciso para o desenvolvimento da medida legislativa e elaboração dos respectivos instrumentos de aplicação e informativos		

**Concepção dos instrumentos de aplicação e informativos no âmbito da elaboração do projecto de diploma de revisão do regime não contributivo**

<b>Responsável</b>	<b>Previsão</b>	<b>Desenvolvimento</b>
<b>DSIA -Maria de Lurdes Pinto Ribeiro</b>	Março a Dezembro	<b>Código 6</b>
<b>Objectivo Operacional:</b> Criar os instrumentos necessários à gestão do regime não contributivo, na sequência da sua revisão, bem como à difusão de informação ao cidadão		
<b>Justificação:</b> Abandonado por não se poder prever o calendário preciso para o desenvolvimento da medida legislativa e elaboração dos respectivos instrumentos de aplicação e informativos		



### 3.3. Melhorar quantitativa e qualitativamente a produção e a difusão interna e externa de estudos, de informação estatística e de outra informação científica e técnica, adequando o seu conteúdo às necessidades existentes (05)

#### ■ Elaborar ou promover a realização de estudos e análises básicas à definição, acompanhamento e avaliação das políticas (05.01)

- Estudos, análises e levantamentos nas áreas do emprego e formação profissional, da protecção e inclusão social e da reabilitação (05.01.01)

1º SEMESTRE		PROJECTOS E/OU ACTIVIDADES			
		ÁREAS			
Código		Regimes	Acção Social	Relações Internc.	Comuns
1	Executado	2	1	1	0
2	Em curso, respeitando a calendarização prevista	0	0	0	0
3	Atrasado	0	0	0	0
4	Adiado mas a realizar até ao final do ano	0	0	0	0
5	Adiado para o próximo ano	0	0	0	0
6	Abandonado, por decisão da DGSS	0	0	0	0
7	Abandonado, por decisão exterior à DGSS	0	0	0	0
TOTAL		2	1	1	0

#### Avaliação do comportamento da componente custo técnico na desagregação da taxa contributiva global

<b>Responsável</b> GTAA - Carlos Lopes	<b>Previsão</b> Janeiro a Dezembro	<b>Desenvolvimento</b> Código 1
<b>Objectivo Operacional:</b> Adequar o método de desagregação		

#### Realização, colaboração e participação em estudos, avaliação e grupos de trabalho interdepartamentais

<b>Responsável</b> DSEAS/DACN - Ana Maria Luís	<b>Previsão</b> Janeiro a Dezembro	<b>Desenvolvimento</b> Código 1
<b>Objectivo Operacional:</b> Acompanhar a evolução das necessidades sociais da população e da relação da segurança social com as IPSS, assegurando o enquadramento técnico das propostas legislativas dirigidas às pessoas e famílias mais carenciadas		

#### Estudos comparados sobre matérias de segurança Social no âmbito da regulamentação da Lei de Bases e/ou da adopção de novas medidas legislativas

<b>Responsável</b> SRI - Maria da Conceição Sousa	<b>Previsão</b> Janeiro a Dezembro	<b>Desenvolvimento</b> Código 1
<b>Objectivo Operacional:</b> Obter informação dos Estados membros da EU e sistematiza-la de molde a proporcionar uma visão comparativa sobre aspectos genéricos ou específicos do sistema de segurança social		

**Avaliação actuarial dos fundos especiais complementares de segurança social**

<b>Responsável</b> GTAA - Isabel Tavares	<b>Previsão</b> Janeiro a Dezembro	<b>Desenvolvimento</b> Código 1
<b>Objectivo Operacional:</b> Elaborar relatórios actuariais de acompanhamento		

- **Organizar e gerir um sistema de informação estatística relacionado com as atribuições do MTSS, melhorando a respectiva qualidade e tornando-o adequado às necessidades actuais e emergentes (05.02)**

- **Informação estatística e indicadores (05.02.01)**

1º SEMESTRE	PROJECTOS E/OU ACTIVIDADES			
	ÁREAS			
Código	Regimes	Acção Social	Relações Internc.	Comuns
1 Executado	2	1	0	0
2 Em curso, respeitando a calendarização prevista	0	0	0	0
3 Atrasado	0	0	0	0
4 Adiado mas a realizar até ao final do ano	0	0	0	0
5 Adiado para o próximo ano	0	0	0	0
6 Abandonado, por decisão da DGSS	0	0	0	0
7 Abandonado, por decisão exterior à DGSS	0	0	0	0
<b>TOTAL</b>	<b>2</b>	<b>1</b>	<b>0</b>	<b>0</b>

**Recolha, tratamento e análise da informação estatística relativa à adopção internacional**

<b>Responsável</b> GTA - Maria de S. José Costa	<b>Previsão</b> Janeiro a Março	<b>Desenvolvimento</b> Código 1
<b>Objectivo Operacional:</b> Obter dados estatísticos e aprofundar o conhecimento sobre a evolução da adopção internacional		

**Actualização do folheto informativo "Segurança Social em Números"**

<b>Responsável</b> GTAA - Filomena Cunha	<b>Previsão</b> Janeiro a Julho	<b>Desenvolvimento</b> Código 1
<b>Objectivo Operacional:</b> Disponibilizar dados e indicadores estatísticos		

**Análise de elementos estatísticos e elaboração de indicadores com relevância nos estudos de segurança social**

<b>Responsável</b> GTAA Felisbela Sousa	<b>Previsão</b> Janeiro a Dezembro	<b>Desenvolvimento</b> Código 1
<b>Objectivo Operacional:</b> Definir os indicadores de suporte em matéria de segurança social, nomeadamente para organismos internacionais		

■ **Organizar um sistema integrado de informação científica e técnica e melhorar a produção, tratamento e difusão interna e externa dessa informação (05.03)**

○ **Sistemas de informação e comunicação (05.03.01)**

1º SEMESTRE	PROJECTOS E/OU ACTIVIDADES			
	ÁREAS			
Código	Regimes	Acção Social	Relações Internc.	Comuns
1 Executado	0	4	3	2
2 Em curso, respeitando a calendarização prevista	0	0	0	0
3 Atrasado	0	0	0	0
4 Adiado mas a realizar até ao final do ano	0	0	0	0
5 Adiado para o próximo ano	0	0	0	0
6 Abandonado, por decisão da DGSS	0	0	0	0
7 Abandonado, por decisão exterior à DGSS	0	0	0	0
<b>TOTAL</b>	<b>0</b>	<b>4</b>	<b>3</b>	<b>2</b>

**Disponibilização de informação especializada em matéria de adopção internacional no site da DGSS**

Responsável	Previsão	Desenvolvimento
GTA - Maria Graciete Palma da Silva	Janeiro a Fevereiro	<b>Código 1</b>

**Objectivo Operacional:** Melhorar o sistema de informação a prestar a serviços, entidades e público em geral, tanto a nível nacional como internacional no âmbito de matérias de adopção internacional

**Revisão do Manual da Adopção na área da adopção internacional**

Responsável	Previsão	Desenvolvimento
GTA - Maria Graciete Palma da Silva	Fevereiro a Junho	<b>Código 1</b>

**Objectivo Operacional:** Adequar os procedimentos do Manual às alterações introduzidas pela Lei n.º 28/2007, de 2 de Agosto

**Análise comparada da legislação e dos procedimentos exigidos a nível de Portugal, país de acolhimento e de países de origem de crianças**

Responsável	Previsão	Desenvolvimento
GTA - Graça Ribeiro e Isabel Pastor	Janeiro a Março	<b>Código 1</b>

**Objectivo Operacional:** Verificar a existência de incompatibilidades legislativas ou outras e elaborar fichas dos países de origem contendo informação sobre a legislação e procedimentos exigidos por parte desses países

### Elaboração do Relatório de Actividades da autoridade Central em Matéria de Adopção Internacional

Responsável	Previsão	Desenvolvimento
GTA - Graça Ribeiro	Fevereiro a Março	Código 1
<b>Objectivo Operacional:</b> Informar relativamente às actividades desenvolvidas pela Autoridade Central e divulgar dados estatísticos sobre adopção internacional		

### Assegurar o tratamento e divulgação documental em matéria de regimes de segurança social e acção social

Responsável	Previsão	Desenvolvimento
NUDD - Ester Liñares	Janeiro a Dezembro	Código 1
<b>Objectivo Operacional:</b> Prestar apoio documental à concretização da vertente técnico normativa para incrementar a qualidade da resposta da DGSS		

### Assegurar a disponibilização das referências da legislação divulgada em matéria de segurança social e administração pública desde 1980 até à actualidade

Responsável	Previsão	Desenvolvimento
NUDD - Ester Liñares	Janeiro a Dezembro	Código 1
<b>Objectivo Operacional:</b> Prestar apoio aos trabalhos dos técnicos		

### Elaboração de informação sobre o sistema de segurança social, na INTERNET, em língua estrangeira (sítio da segurança social)

Responsável	Previsão	Desenvolvimento
SRI - Maria da Conceição Sousa	Janeiro a Dezembro	Código 1
<b>Objectivo Operacional:</b> Assegurar a disponibilização da informação actualizada em inglês e francês sobre o sistema de segurança social		

### Informação destinada a negociadores de instrumentos internacionais de segurança social

Responsável	Previsão	Desenvolvimento
DSNEC - Anabela Monteiro / Mariana Bernardo / Natália Bento	Janeiro a Dezembro	Código 1
<b>Objectivo Operacional:</b> Actualizar periodicamente as versões portuguesa, francesa, inglesa da publicação "O sistema português de segurança social"		

### Informação destinada a instituições nacionais em razão da coordenação normativa da aplicação dos instrumentos internacionais de segurança social

Responsável	Previsão	Desenvolvimento
DSNEC - Anabela Monteiro / Maria José Lambelho / Natália Bento	Janeiro a Dezembro	Código 1
<b>Objectivo Operacional:</b> Prestar orientação e apoio técnico aos serviços e instituições portuguesas competentes das áreas da segurança social, saúde e regime especial dos funcionários públicos, designadamente através da prestação de informação e esclarecimentos necessários à correcta aplicação dos instrumentos internacionais		



### 3.4 Desenvolver e aprofundar as relações do MTSS a nível comunitário e internacional, nas áreas da sua competência (06)

- Participar na definição dos processos e políticas da U.E., bem como na respectiva implementação, acompanhamento e avaliação (06.01)

- Actividades no âmbito da UE (06.01.01)

1º SEMESTRE	PROJECTOS E/OU ACTIVIDADES			
	ÁREAS			
Código	Regimes	Acção Social	Relações Internc.	Comuns
1 Executado	0	0	8	0
2 Em curso, respeitando a calendarização prevista	0	0	0	0
3 Atrasado	0	0	0	0
4 Adiado mas a realizar até ao final do ano	0	0	0	0
5 Adiado para o próximo ano	0	0	0	0
6 Abandonado, por decisão da DGSS	0	0	0	0
7 Abandonado, por decisão exterior à DGSS	0	0	0	0
<b>TOTAL</b>	<b>0</b>	<b>0</b>	<b>8</b>	<b>0</b>

#### Reuniões da Task Force para a troca electrónica de dados

Responsável	Previsão	Desenvolvimento
DSNEC - Elisabete Silveira	Janeiro a Dezembro	Código 1
<b>Objectivo Operacional:</b> Implementar o "Programa de trabalho 2006-2009" para troca electrónica de dados, aprovados pela CASSTM, na sequência das obrigações de correntes do Regulamento (CE) n.º 883/2004, em matéria de troca electrónica de dados entre instituições		

#### Audiências no Tribunal de Justiça das Comunidades Europeias

Responsável	Previsão	Desenvolvimento
DSNEC - Manuel Pinto / Elisabete Silveira	Janeiro e Dezembro	Código 1
<b>Objectivo Operacional:</b> Estudar pedidos de decisão prejudicial sobre interpretação ou validade do Direito Comunitário de Segurança Social apresentados no tribunal de Justiça no âmbito do reenvio prejudicial previsto no art. 234 do Tratado CEE, apresentação de observações escritas e eventual participação em audiências		

#### Reunião do Comité Consultivo para a segurança Social dos Trabalhadores Migrantes

Responsável	Previsão	Desenvolvimento
DSNEC - Manuel Pinto / Elisabete Silveira	17 de Outubro de 2008	Código 1
<b>Objectivo Operacional:</b> Assegurar a representação do sistema de segurança social português e demais sistemas de protecção social abrangidos pelo Regulamento n.º 1408/71		

<b>Portal coweb's da União Europeia</b>		
<b>Responsável</b>	<b>Previsão</b>	<b>Desenvolvimento</b>
<b>DSNEC</b> – Natália Bento	Janeiro a Dezembro	<b>Código 1</b>
<b>Objectivo Operacional:</b> Participar no Grupo de Trabalho coweb's		

<b>Reuniões do Grupo das Questões sociais</b>		
<b>Responsável</b>	<b>Previsão</b>	<b>Desenvolvimento</b>
<b>DSNEC</b> -Elisabete Silveira / Maria José Lambelho	Janeiro a Dezembro	<b>Código 1</b>
<b>Objectivo Operacional:</b> Negociar o regulamento de aplicação do regulamento CEE n.º 889/2004, no quadro do Processo de reforma e simplificação dos regulamentos comunitários em matéria de segurança social em curso		

<b>Reuniões da C.A.S.S.T.M.</b>		
<b>Responsável</b>	<b>Previsão</b>	<b>Desenvolvimento</b>
<b>DSNEC</b> - Manuel Pinto / Elisabete Silveira	Janeiro a Dezembro	<b>Código 1</b>
<b>Objectivo Operacional:</b> Assegurar a representação do sistema de segurança social português e demais sistemas de protecção social abrangidos pelos instrumentos de coordenação em vigor		

<b>Participação na delegação nacional que representa o país no Comité da Protecção Social (CPS)</b>		
<b>Responsável</b>	<b>Previsão</b>	<b>Desenvolvimento</b>
<b>SRI</b> - Maria da Conceição Sousa	Janeiro a Dezembro	<b>Código 1</b>
<b>Objectivo Operacional:</b> Assegurar a participação nas actividades desenvolvidas pelo comité em matéria de pensões e áreas comuns		

<b>Representação do país na Rede de informação MISSOC</b>		
<b>Responsável</b>	<b>Previsão</b>	<b>Desenvolvimento</b>
<b>SRI</b> – Mª Conceição Sousa / Amélia P. Silva	Janeiro a Dezembro	<b>Código 1</b>
<b>Objectivo Operacional:</b> Assegurar a contribuição nacional para as publicações MISSOC e a participação nas reuniões		

○ **Normas e orientações técnicas/quadro normativo (06.01.03)**

1º SEMESTRE	PROJECTOS E/OU ACTIVIDADES			
	ÁREAS			
Código	Regimes	Acção Social	Relações Intern..	Comuns
1 Executado	0	0	1	0
2 Em curso, respeitando a calendarização prevista	0	0	0	0
3 Atrasado	0	0	0	0
4 Adiado mas a realizar até ao final do ano	0	0	0	0
5 Adiado para o próximo ano	0	0	0	0
6 Abandonado, por decisão da DGSS	0	0	0	0
7 Abandonado, por decisão exterior à DGSS	0	0	0	0
<b>TOTAL</b>	<b>0</b>	<b>0</b>	<b>1</b>	<b>0</b>

**Elaboração de instruções relativas aos procedimentos a adoptar nas situações em que, por força da legislação interna e do disposto no art.º 93 do Regulamento (CEE) n.º 1408/71**

Responsável	Previsão	Desenvolvimento
DSNEC - Artur Cabecinha	15 de Março a 15 de Maio	<b>Código 1</b>

**Objectivo Operacional:** Tornar mais simples, célere e eficaz o referido direito de sub-rogação por parte de instituições de segurança social portuguesa, no território dos Estados igualmente abrangidos pelo Regulamento (CEE) n.º 1408/71

■ **Desenvolver e aprofundar a participação de Portugal nas actividades desenvolvidas por organizações internacionais (06.02)**

○ **Actividades no âmbito da ONU (06.02.02)**

1º SEMESTRE	PROJECTOS E/OU ACTIVIDADES			
	ÁREAS			
Código	Regimes	Acção Social	Relações Internc.	Comuns
1 Executado	0	0	1	0
2 Em curso, respeitando a calendarização prevista	0	0	0	0
3 Atrasado	0	0	0	0
4 Adiado mas a realizar até ao final do ano	0	0	0	0
5 Adiado para o próximo ano	0	0	0	0
6 Abandonado, por decisão da DGSS	0	0	0	0
7 Abandonado, por decisão exterior à DGSS	0	0	0	0
<b>TOTAL</b>	<b>0</b>	<b>0</b>	<b>1</b>	<b>0</b>

**Participação na Delegação Nacional que representa o País na comissão de desenvolvimento Social (CDS)**

<b>Responsável</b> GDG -Maria Virgínia Brás Gomes	<b>Previsão</b> Janeiro a Dezembro	<b>Desenvolvimento</b> <b>Código 1</b>
<b>Objectivo Operacional:</b> Assegurar o contributo do sector da segurança social na fase preparatória e durante a realização da sessão anual		

○ **Actividades no âmbito da OIT (06.02.03)**

1º SEMESTRE	PROJECTOS E/OU ACTIVIDADES			
	ÁREAS			
Código	Regimes	Acção Social	Relações Internc.	Comuns
1 Executado	0	0	2	0
2 Em curso, respeitando a calendarização prevista	0	0	0	0
3 Atrasado	0	0	0	0
4 Atrasado mas a realizar até ao final do ano	0	0	0	0
5 Adiado para o próximo ano	0	0	0	0
6 Abandonado, por decisão da DGSS	0	0	0	0
7 Abandonado, por decisão exterior à DGSS	0	0	0	0
<b>TOTAL</b>	<b>0</b>	<b>0</b>	<b>2</b>	<b>0</b>

**Grupo de Trabalho constituído para o estudo das Convenções da OIT n.º 118 e n.º 157, tendo em vista a sua eventual ratificação por Portugal, bem como da Recomendação n.º 167**

<b>Responsável</b> DSNEC - Anabela Monteiro	<b>Previsão</b> Janeiro a Dezembro	<b>Desenvolvimento</b> <b>Código 1</b>
<b>Objectivo Operacional:</b> Estudar a Recomendação n.º 167 tendo em vista a verificação do seu cumprimento por parte de Portugal		

<b>Análise de instrumentos normativos da segurança social da OIT</b>		
<b>Responsável</b> SRI - Maria da Conceição Sousa	<b>Previsão</b> Janeiro a Dezembro	<b>Desenvolvimento</b> <b>Código 1</b>
<b>Objectivo Operacional:</b> Estudar e dar parecer sobre os instrumentos normativos à luz da legislação portuguesa de segurança social com vista a aferir da respectiva conformidade		

○ **Actividades no âmbito do Conselho da Europa (06.02.04)**

1º SEMESTRE	PROJECTOS E/OU ACTIVIDADES			
	ÁREAS			
Código	Regimes	Acção Social	Relações Internc.	Comuns
1 Executado	0	0	6	0
2 Em curso, respeitando a calendarização prevista	0	0	0	0
3 Atrasado	0	0	0	0
4 Adiado mas a realizar até ao final do ano	0	0	0	0
5 Adiado para o próximo ano	0	0	0	0
6 Abandonado, por decisão da DGSS	0	0	0	0
7 Abandonado, por decisão exterior à DGSS	0	0	1	0
<b>TOTAL</b>	<b>0</b>	<b>0</b>	<b>7</b>	<b>0</b>

### 3.ª Reunião do Comité de Peritos no domínio da Segurança Social

Responsável	Previsão	Desenvolvimento
DSNEC - Manuel Pinto / M <sup>a</sup> Eugénia Nogueira	Maio	Código 1
<b>Objectivo Operacional:</b> Assegurar a representação portuguesa no Comité de Peritos no domínio da Segurança Social		

### Reuniões do Comité Europeu de Coesão Social

Responsável	Previsão	Desenvolvimento
DSNEC- Manuel Pinto / M <sup>a</sup> Eugénia Nogueira	Janeiro a Dezembro	Código 1
<b>Objectivo Operacional:</b> Participar nas reuniões de coordenação nacional para preparação das reuniões do Comité Europeu de Coesão Social, tendo em vista transmitir o que de relevante foi discutido no âmbito do Comité de Peritos no domínio da Segurança Social		

### Relatório de aplicação da Carta Social Europeia revista

Responsável	Previsão	Desenvolvimento
DSNEC -Manuel Pinto / M <sup>a</sup> Eugénia Nogueira	Abril	Código 1
<b>Objectivo Operacional:</b> Verificar, em relação aos Estados membros envolvidos, o cumprimento, por parte de Portugal, do disposto no número 4 do art. 12 da Carta Social Europeia revista, quer através da legislação nacional quer de instrumentos bilaterais ou multilaterais. Elaboração do respectivo contributo que integrará o Relatório de aplicação		

### Acordo Quadro em matéria de coordenação dos regimes de segurança social

Responsável	Previsão	Desenvolvimento
DSNEC - Anabela Monteiro / Maria Eugénia Nogueira	Janeiro a Dezembro	Código 7
<b>Objectivo Operacional:</b> Participar no processo visando a eventual elaboração de um Acordo Quadro em matéria de coordenação dos regimes de segurança social dos Estados membros do Conselho da Europa, na sequência de proposta apresentada no âmbito do Comité de Peritos no domínio da segurança social		
<b>Justificação:</b> Por decisão o Comité de Peritos representantes dos Estados-membros		

<b>Representação do país no Comité de Peritos sobre Segurança Social</b>		
<b>Responsável</b> SRI - Maria da Conceição Sousa	<b>Previsão</b> Abril	<b>Desenvolvimento</b> Código 1
<b>Objectivo Operacional:</b> Assegurar a representação nacional na área da segurança social em matéria de harmonização de legislações		

<b>Relatório de aplicação do Código Europeu de Segurança Social e Protocolo</b>		
<b>Responsável</b> SRI - Maria da Conceição Sousa	<b>Previsão</b> Janeiro a Julho	<b>Desenvolvimento</b> Código 1
<b>Objectivo Operacional:</b> Elaborar o relatório de aplicação com vista a verificação da conformidade da legislação e prática nacionais com as disposições daquele instrumento internacional		

<b>Estudo do Código Europeu de Segurança Social Revisto</b>		
<b>Responsável</b> SRI - Maria da Conceição Sousa	<b>Previsão</b> Janeiro a Julho	<b>Desenvolvimento</b> Código 1
<b>Objectivo Operacional:</b> Analisar as disposições do Código à luz da legislação portuguesa de segurança social com vista à sua eventual ratificação		

○ **Actividades no âmbito de Outras Organizações Internacionais (06.02.05)**

1º SEMESTRE	PROJECTOS E/OU ACTIVIDADES			
	ÁREAS			
Código	Regimes	Acção Social	Relações Internc.	Comuns
1 Executado	0	0	3	0
2 Em curso, respeitando a calendarização prevista	0	0	0	0
3 Atrasado	0	0	1	0
4 Adiado mas a realizar até ao final do ano	0	0	0	0
5 Adiado para o próximo ano	0	0	0	0
6 Abandonado, por decisão da DGSS	0	0	0	0
7 Abandonado, por decisão exterior à DGSS	0	0	0	0
<b>TOTAL</b>	<b>0</b>	<b>0</b>	<b>4</b>	<b>0</b>

**Convenção Multilateral Ibero-Americana de segurança Social no âmbito da OISS**

Responsável	Previsão	Desenvolvimento
DSNEC - Anabela Monteiro / Maria Eugénia Nogueira	Janeiro a Dezembro	Código 1

**Objectivo Operacional:** Participação no processo de elaboração do Acordo de Aplicação da Convenção Multilateral Ibero-Americana de segurança Social

**Transferência dos direitos à pensão relativa a pessoal de organismos internacionais**

Responsável	Previsão	Desenvolvimento
DSNEC -Manuel Pinto / M <sup>a</sup> Eugénia Nogueira	Janeiro a Dezembro	Código 3

**Objectivo Operacional:** Trabalhos tendo em vista a eventual celebração de acordos ou protocolos em matéria de transferência dos direitos à pensão, a pedido de organismos com vocação comunitária ou de organizações internacionais

**Justificação:** Aguarda decisão política

**Rede de informação da AISS**

Responsável	Previsão	Desenvolvimento
SRI - Maria da Conceição Sousa	Janeiro a Dezembro	Código 1

**Objectivo Operacional:** Assegurar a informação sobre os desenvolvimentos legislativos de segurança social e a actualização dos quadros comparativos

**Relacionamento e cooperação internacionais do âmbito da segurança social**

Responsável	Previsão	Desenvolvimento
SRI - A designar na sequência da reorganização do serviço	Janeiro a Dezembro	Código 1

**Objectivo Operacional:** Assegurar a perspectiva e o contributo da acção social e dos regimes de segurança social no relacionamento com as organizações internacionais



■ **Desenvolver e reforçar a cooperação bilateral entre o MTSS e os Ministérios homólogos de outros países (06.03)**

○ **Actividades no âmbito das relações bilaterais e multilaterais (06.03.01)**

1º SEMESTRE	PROJECTOS E/OU ACTIVIDADES			
	ÁREAS			
Código	Regimes	Acção Social	Relações Internc.	Comuns
1 Executado	0	0	8	0
2 Em curso, respeitando a calendarização prevista	0	0	0	0
3 Atrasado	0	0	1	0
4 Adiado mas a realizar até ao final do ano	0	0	0	0
5 Adiado para o próximo ano	0	0	3	0
6 Abandonado, por decisão da DGSS	0	0	0	0
7 Abandonado, por decisão exterior à DGSS	0	0	0	0
<b>TOTAL</b>	<b>0</b>	<b>0</b>	<b>12</b>	<b>0</b>

**Intervenção técnica especializada em processos de tradução e revisão de textos em língua inglesa em matéria de segurança social**

<b>Responsável</b> DSNEC - Anabela Monteiro	<b>Previsão</b> Janeiro a Dezembro	<b>Desenvolvimento</b> Código 1
--	---------------------------------------	------------------------------------

**Objectivo Operacional:** Realizar a tradução e revisão técnica de textos relevantes para o desenvolvimento das actividades no domínio da negociação técnica dos instrumentos internacionais sobre coordenação de legislação de segurança social

**Negociação com vista à celebração de uma Convenção sobre segurança social entre Portugal e a África do Sul**

<b>Responsável</b> DSNEC - Manuel Pinto / Elisabete Silveira	<b>Previsão</b> Janeiro a Dezembro	<b>Desenvolvimento</b> Código 5
---	---------------------------------------	------------------------------------

**Objectivo Operacional:** Assegurar a protecção social das pessoas com carreira contributiva mista

**Justificação:** Por depender da vontade da outra parte contratante

**Comissão Mista de carácter técnico entre Portugal e a Tunísia**

<b>Responsável</b> DSNEC - Manuel Pinto / Elisabete Silveira	<b>Previsão</b> Janeiro a Dezembro	<b>Desenvolvimento</b> Código 1
---	---------------------------------------	------------------------------------

**Objectivo Operacional:** Assegurar o tratamento de questões administrativas e de interpretação decorrente da aplicação da convenção de segurança social entre Portugal e Tunísia

**Negociação com vista à celebração de um Acordo Administrativo relativo às modalidades de aplicação da Convenção sobre segurança social entre Portugal e a Ucrânia**

<b>Responsável</b> DSNEC - Manuel Pinto / Elisabete Silveira	<b>Previsão</b> Janeiro a Dezembro	<b>Desenvolvimento</b> Código 1
---	---------------------------------------	------------------------------------

**Objectivo Operacional:** Assegurar a protecção social das pessoas com carreira contributiva mista

**Negociação com vista à celebração de uma Convenção sobre segurança social entre Portugal e a Moldava**

Responsável	Previsão	Desenvolvimento
DSNEC - Manuel Pinto / Elisabete Silveira	Janeiro a Dezembro	<b>Código 1</b>

**Objectivo Operacional:** Assegurar a protecção social das pessoas com carreira contributiva mista

**Revisão da Convenção sobre segurança social entre Portugal e Andorra**

Responsável	Previsão	Desenvolvimento
DSNEC - Manuel Pinto / Elisabete Silveira	Janeiro a Dezembro	<b>Código 3</b>

**Objectivo Operacional:** Reforçar a protecção social das pessoas com carreira contributiva mista

**Justificação:** Aguarda contacto do Principado de Andorra

**Negociação do Acordo Administrativo relativo às modalidades de aplicação da Convenção sobre segurança social entre Portugal e a Argentina**

Responsável	Previsão	Desenvolvimento
DSNEC.- Manuel Pinto / Elisabete Silveira	Janeiro a Dezembro	<b>Código 5</b>

**Objectivo Operacional:** Assegurar a protecção social das pessoas com carreira contributiva mista

**Justificação:** Por depender da vontade da outra parte contratante

**Regulamentação da Lei n.º 21/2004, de 5 de Junho**

Responsável	Previsão	Desenvolvimento
DSNEC - Elisabete Silveira	Janeiro a Dezembro	<b>Código 1</b>

**Objectivo Operacional:** Colaborar na preparação e aplicação da Lei n.º 21/2004, de 5 de Junho, no que se refere aos efeitos jurídicos da bonificação dos períodos de prestação de serviço militar relativamente aos antigos combatentes emigrantes

**Protecção social dos portugueses idosos e/ou carenciados das comunidades portuguesas**

Responsável	Previsão	Desenvolvimento
DSNEC - Natália Bento	Janeiro a Dezembro	<b>Código 1</b>

**Objectivo Operacional:** Participar no Grupo de Trabalho ASIC-ASEC

**Formação – reciclagem de pessoal técnico.**

Responsável	Previsão	Desenvolvimento
DSNEC - Natália Bento / Elisabete Silveira / Maria José Lambelho	Janeiro a Dezembro	<b>Código 5</b>

**Objectivo Operacional:** Assegurar a formação – reciclagem no Domínio da Coordenação normativa da aplicação dos regulamentos comunitários e dos acordos bilaterais que vinculam Portugal em matéria de segurança social, aos técnicos que se ocupam da coordenação normativa da aplicação de instrumentos internacionais

**Justificação:** Por prioridade dada a outros projectos

**Instruções em matéria de coordenação normativa da aplicação dos instrumentos Internacionais**

<b>Responsável</b>	<b>Previsão</b>	<b>Desenvolvimento</b>
<b>DSNEC</b> - Manuel Pinto / Natália Bento / Elisabete Silveira / Maria José Lambelho	Janeiro a Dezembro	<b>Código 1</b>

**Objectivo Operacional:** Elaborar circulares e orientações normativas destinadas a instituições do sistema de segurança social, da área da saúde e do regime jurídico da função pública em matéria de coordenação normativa da aplicação dos instrumentos internacionais da segurança social

**Negociação com vista à celebração de um Acordo Administrativo entre a República Oriental do Uruguai e a República Portuguesa relativo à aplicação da Convenção Ibero-Americana de segurança social**

<b>Responsável</b>	<b>Previsão</b>	<b>Desenvolvimento</b>
<b>DSNEC</b> - Manuel Pinto / Elisabete Silveira	Janeiro a Dezembro	<b>Código 1</b>

**Objectivo Operacional:** Assegurar a protecção social das pessoas com carreira contributiva mista

○ **Cooperação com PALOP (06.03.02)**

1º SEMESTRE	PROJECTOS E/OU ACTIVIDADES			
	ÁREAS			
Código	Regimes	Acção Social	Relações Internc.	Comuns
1 Executado	0	0	2	0
2 Em curso, respeitando a calendarização prevista	0	0	0	0
3 Atrasado	0	0	1	0
4 Adiado mas a realizar até ao final do ano	0	0	0	0
5 Adiado para o próximo ano	0	0	0	0
6 Abandonado, por decisão da DGSS	0	0	0	0
7 Abandonado, por decisão exterior à DGSS	0	0	0	0
<b>TOTAL</b>	<b>0</b>	<b>0</b>	<b>3</b>	<b>0</b>

**Revisão da convenção sobre segurança social entre Portugal e a Guiné-Bissau**

Responsável	Previsão	Desenvolvimento
DSNEC - Manuel Pinto / Elisabete Silveira	Janeiro a Dezembro	<b>Código 3</b>

**Objectivo Operacional:** Encarar a negociação / revisão da Convenção uma vez que a Convenção entre Portugal e a Guiné-Bissau, assinada em 08.11.93, ainda não entrou em vigor, e tendo em conta as alterações da legislação em matéria de segurança social, entretanto ocorridas

**Justificação:** Aguarda contacto com o MNE e GEP

**Negociação do Acordo Administrativo relativo às modalidades de aplicação da Convenção sobre segurança social entre Portugal e Angola**

Responsável	Previsão	Desenvolvimento
DSNEC - Manuel Pinto / Elisabete Silveira	Janeiro a Dezembro	<b>Código 1</b>

**Objectivo Operacional:** Assegurar a protecção social das pessoas com carreira contributiva mista

**Negociação com vista à celebração de uma Convenção sobre segurança social entre Portugal e Moçambique**

Responsável	Previsão	Desenvolvimento
DSNEC - Manuel Pinto / Elisabete Silveira	Janeiro a Dezembro	<b>Código 1</b>

**Objectivo Operacional:** Assegurar a protecção social das pessoas com carreira contributiva mista

## 4. PARTICIPAÇÃO EM ESTRUTURAS INSTITUCIONAIS E GRUPOS DE TRABALHO

### 4.1 No âmbito nacional *com a coordenação da DGSS (17)*

Grupos de Trabalho	Coordenação	Participação	Representantes
Grupo de Trabalho para estudo de racionalização dos suportes de informação no âmbito das Doenças Profissionais - GESRISP	DGSS	ISS, I.P (CNPcRP) II, I.P	M. <sup>a</sup> de Lurdes Soares (coordenadora) Mariana Romão José Mendes
Grupo de Trabalho para reformulação dos suportes de informação no âmbito da aplicação de gestão do apoio judiciário/protecção jurídica.	DGSS	ISS, I.P II, I.P	Margarida Coelho (coordenadora) José Mendes
Grupo de Trabalho Intersectorial para estudo de alteração do CIT – Certificado de incapacidade temporária para o Trabalho.	DGSS	ISS, I.P II, I.P D.G. SAÚDE	Margarida Coelho (coordenadora)
Grupo de Trabalho interno para elaboração de guia prático de apoio à produção de normativos, no âmbito da DGSS.	DGSS	DGSS	M. de Lurdes P. Ribeiro Mariana Romão
Site Internet	II, I.P.	ISS, I.P. II, I.P	Acção Social: Ester Liñares
Portal do cidadão	AMA	ISS, I.P.	Acção Social: Ester Liñares
OPAC – Online Public Access Catalogue	GEP - Gabinete de Estratégia e Planeamento, do MTSS	Outros serviços do MTSS	Maria Isabel Maio
Grupo de Trabalho criado por despacho SESS nº 22775/2008	DGSS	ISS, I.P., ANTRAM, FECTRANS, SITRA.	Idalina Pontes Cristina Ferreira
Grupo de trabalho - Guia prático para a elaboração de Projectos Normativos pela DGSS	DGSS	DSEDR, DSIA.	Margarida Jordão
Grupo de Trabalho _ Normalização de formulários no âmbito da Protecção das doenças Profissionais	DSIA	DSEDR	Margarida Jordão
Comissão de Acompanhamento do regime Jurídico de Protecção no desemprego	DGSS	DGERT,ISS, I.P, IEFP, CGTP/IN, UGT, CAP, CCP, CIP, CTP.	Dolores Projecto

<b>Grupos de Trabalho</b>	<b>Coordenação</b>	<b>Participação</b>	<b>Representantes</b>
Comissão de acompanhamento do regime Jurídico nos Encargos Familiares	DGSS	ISS, I.P, MF.	Andrea Marques
Comissão de acompanhamento do regime Jurídico de protecção na doença	DGSS	DGS, ISS, I.P, II, I.P.	Andrea Marques
Grupo de trabalho para o estudo das Convenções n.º 118 e 157 da OIT tendo em vista a sua eventual ratificação e verificação da aplicação da Recomendação n.º 167 da OIT	DGSS (ex-DAISS, I.P)	DGRT MS	Anabela Monteiro
O Sistema Português de Segurança social, publicação	Director do ex-DAISS, I.P	GDIRT DRI DSCAII	Nátalia Bento Teresa Barroso Maria José Salles
Grupo de trabalho com vista à negociação de um Protocolo de negociação em matéria de migração laboral entre a República Portuguesa e a República de Cabo Verde	DGSS (ex-DAISS, I.P)	IEPF GEP SEF MNE	Maria Eugénia Nogueira
Grupo de trabalho com vista a fomentar as relações bilaterais entre os Estados Membros da CPLP e avaliar a possibilidade de celebração de instrumentos multilaterais de coordenação	Director do ex-DAISS		Manuel I. Pinto

4.2 No âmbito nacional *sem a coordenação da DGSS (19)*

<b>Grupos de Trabalho</b>	<b>Coordenação</b>	<b>Participação</b>	<b>Representantes</b>
Grupo de Trabalho para reformulação dos suportes de informação no âmbito da aplicação de gestão de Taxas Especiais.	II, I.P.	ISS, I.P, II, I.P, DGSS.	José Mendes
Grupo de Trabalho para elaboração dos suportes de informação no âmbito das medidas excepcionais de apoio ao emprego.	II, I.P.	ISS, I.P, II, I.P, DGSS.	José Mendes
Grupo de Acompanhamento para a criação do Novo Portal da Segurança Social	II, I.P.	II, I.P,ISS, I.P, IGFSS, I.P, IGFCSS, I.P, DGSS/DAISS.	M. de Lurdes P. Ribeiro
GT nacional MISEP (Sistema mútuo de informação sobre políticas de emprego)	DGERT	GEP, IEFP, I.P, IGFSE, I.P, OEFP (Açores), OSEC (Madeira), IRE (Madeira)	M <sup>a</sup> . Conceição G.Sousa
Rede nacional de Imigração, no âmbito da Rede Europeia das Migrações	SEF	DGS, DGI, DGACCP, DGSP e mais 10 outras entidades	Maria Teresa Melo
Elaboração do Projecto de Código dos regimes de segurança Social	Gabinete SESS		Técnicos da DERC
Convergência das Pensões Mínimas	CGA	DGSS, ISS, I.P.	Mário Rui Gonçalves Margarida Jordão
Comissão de acompanhamento do Plano de Desenvolvimento Rural - RURIS	MADRP	DGSS.	Mário Rui Gonçalves
Representação no Grupo de Acompanhamento do PNAI	ISS, IP	Representantes de todos os Ministérios.	Maria Amélia Branco
Representação na Subcomissão da Reinserção da Comissão Técnica do Conselho Interministerial do Combate à Droga e à Toxicodepêndia	IDT	ISS,IP, DGSP,IHRU, DGRS.	Maria Amélia Branco
Grupo Interinstitucional para a definição de uma estratégia para apoio aos sem abrigo	ISS, IP	24 Organismos de âmbito nacional.	Maria Amélia Branco

<b>Grupos de Trabalho</b>	<b>Coordenação</b>	<b>Participação</b>	<b>Representantes</b>
Grupo de Trabalho de Estatísticas da Deficiência e Reabilitação – Definição de conceitos para fins estatísticos da área temática “Deficiência e reabilitação”	INR	DGS, INE, GEP, IIMTSS, I.P.	Maria Adriana Silva
Conselho Nacional para a Promoção do Voluntariado – Planear e executar acções de promoção do Voluntariado	Presidente do CNPV	Todos os Ministérios, PCM, Gov. Reg, A.N. dos Municípios; A.N. das Freguesias, Uniões representativas das Instituições, CVP.	Maria Adriana Silva
Comissão de Análise, Avaliação e Acompanhamento do Apoio Social a Idosos Carenciados das Comunidades portuguesas	DGACCP	IGFSS.	Paula Susana Maria Susana Ferreira
Comissão de Análise, Avaliação e Acompanhamento do Apoio Social a Emigrantes Carenciados das Comunidades portuguesas	DGACCP	IGFSS	Paula Susana Maria Susana Ferreira
Comissão de acompanhamento da iniciativa comunitária EQUAL – acompanhamento da execução das intervenções operacionais	Gabinete de Gestão do EQUAL	Ministérios da Educação, do Ambiente, das Finanças e da Administração Pública, do Desporto, dos Gov. Reg., Alto Comissariado para a Imigração e Diálogo Intercultural, A.N. Municípios, ANEFA, ISS. IP, Inst. António Sérgio, Parceiros Económicos e Sociais.	Sofia Ferreira
Unidade de Gestão da Iniciativa Comunitária EQUAL – Pareceres sobre as candidaturas e projectos de execução do Programa de Iniciativa Comunitária	Gabinete de Gestão do EQUAL	DGEFP, GEP, IEFP, ISS. IP, IDI.	Sofia Ferreira
Conselho Nacional de Reabilitação e Integração das Pessoas com Deficiência – apreciação das políticas de Apoio a Deficientes.	CNRIDP	Todos os Ministérios, ONG’S e Organizações Representativas de Deficientes.	Luísa Matias
Rede de actuários e estatísticos da AISS		DGSS	Clarisse S. Coelho



### 4.3 No âmbito internacional sem a coordenação da DGSS (9)

Grupos de Trabalho	Coordenação	Participação	Representantes
Comité da Protecção Social da União Europeia		Todos os EM da EU.	M <sup>a</sup> Conceição G. Sousa (suplente)
Sistema mútuo de informação sobre protecção social – MISSOC - da Comissão Europeia		Todos os EM da UE, do EEE e Suíça	M. <sup>a</sup> Conceição G. Sousa Amélia Bonifácio
Comité de Peritos no domínio da Segurança Social (CS-SS) do Conselho da Europa		EM do CE e outros Estados na qualidade de observadores	M. <sup>a</sup> Conceição G. Sousa
Associação Internacional de Segurança Social (AISS) - Assembleia Geral			M. <sup>a</sup> Conceição G. Sousa (delegada nacional)
Rede de Informação da AISS			M. <sup>a</sup> Conceição G. Sousa
Rede de Correspondentes de Comunicação da AISS			M. <sup>a</sup> Clara Carneiro
Participação em Reunião de Negociação no Conselho da União Europeia no âmbito do Grupo das Questões Sociais, com vista à obtenção de acordo para aprovação de directiva sobre a melhoria das condições de "portabilidade" dos direitos à pensão complementar			Manuela Almeida
Participação na reunião do Fórum de Pensões em Bruxelas – Comissão Europeia			Manuela Almeida
Portal EUlisses da UE	CASSTM	DGSS (ex-DAISS, I.P)	Natália Bento
<b>Acrescem:</b> Comissões, e Grupos de Trabalho em sede, por exemplo, em Bruxelas (CASSTM, Comissão Técnica, Comité Consultivo, Comissão de Contas, Grupos de Trabalho CASSTM, Task Force) bem como as delegações portuguesas com capacidade negocial de instrumentos bilaterais de segurança social.			



## 5. INDICADORES DE DESEMPENHO DAS ACTIVIDADES DESENVOLVIDAS

### 5.1 Indicadores das actividades associadas às atribuições da DGSS

IDENTIFICAÇÃO		2007	2008	Variação percentual
Projectos de diplomas		50	61	+ 22,00
Projectos de diplomas de instrumentos internacionais de segurança social (Convenções, Acordos, Regulamentos)		-	15	-
Pareceres sobre iniciativas legislativas		22	53	+ 40,90
Estudos técnicos de âmbito social e ou comparativos a nível internacional		18	3	- 83,34
Estudos técnicos/ Relatórios		97	226	+ 132,98
Pareceres e informações técnicas		2438	1888	- 22,56
Circulares de orientações técnica		20	8	- 60,00
Suportes de informação		48	1151	+ 2297,91
Guiões técnicos/ Manuais de procedimentos		1	2	+ 50,00
Estudos gráficos		227	409	+ 80,17
Guias e folhetos informativos		10	5	- 50,00
Informações, relatórios e respostas a organizações internacionais e entidades estrangeiras		144	262	+ 81,94
Relatórios de aplicação de instrumentos internacionais		3	30	+ 900,00
Registos das IPSS	Actos preparatórios	139	518	+ 272,66
	Inscrições e averbamentos	448	477	+ 6,47
Equiparações a IPSS		25	16	- 36,00
Mecenato Social – processos de reconhecimento dos benefícios em geral e do superior interesse social		24	-	-
Actos de registo das Mutualidades		57	47	- 17,55
Actos de registo de Associações de Família		1	-	-
Cooperação	tramitação de processos/ pareceres prévios	176	45	- 74,44
	homologação de acordos	116	41	- 64,66
Equiparação de cursos – tramitação de processos		77	43	- 44,16
Adopção internacional	tramitação de processos./ candidaturas	44	40	- 9,10
	propostas de crianças p/ adopção	14	-	-
	crianças em pré-adopção	11	10	-9,10
	crianças adoptadas	0	6	-
Apoio financeiro às associações de família / candidaturas		22	-	-
Apresentações do sistema de segurança social		2	-	-
Comunicações em reuniões internacionais / artigos s/ direitos económicos, sociais e culturais		19	6	- 69,43
Representações em grupos de trabalho/ comissões/ conselhos		340	242	- 28,83
Reuniões internacionais		45	54	+ 20,00

<b>IDENTIFICAÇÃO</b>	<b>2007</b>	<b>2008</b>	<b>Variação percentual</b>
Reuniões nacionais (externas)	-	26	-
Internet (actualização da informação sobre o sistema de segurança social)	409	632	+ 54,52
Internet (actualização da informação sobre o sistema de segurança social em língua estrangeira)	-	30	-
Intranet (actualização de formulários/informação documental/informação de gestão e avaliação)	150	1011	+ 574,00
Informações a entidades e público	5055	63155	+ 1149,35
Circulares de informação técnica	-	275	-

**5.2 Indicadores sobre a actividade desenvolvida para suporte à missão**

<b>IDENTIFICAÇÃO</b>	<b>2007</b>	<b>2008</b>	<b>Variação percentual</b>
Estudos técnicos/relatórios	3	3	0
Planos	2	2	0
Pareceres e informações técnicas	79	147	+ 86,07
Representações em grupos de trabalho/comissões/conselhos	1	-	-
Instalações de estação padrão	20	230	+ 1050,00
Instalações de software de aplicação	55	200	+ 263,63
Apoio pontual a utilizadores	1325	1308	- 1,29
Suportes de informação	238	16	- 93,28
Estudos gráficos	1	-	-
Bens inventariados	79	143	+ 81,01
Processos de aquisição de bens e serviços	129	157	+ 21,70
Expediente:			
Entradas	8201	9116	+ 11,15
Saídas	6732	7816	+ 16,10



## 6. AVALIAÇÃO FINAL

### 6.1. Apreciação qualitativa e quantitativa dos resultados alcançados em projectos e actividades

A actividade desenvolvida em 2008, correspondente a um total de 140 resultou do somatório de dois tipos de projectos e/ou actividades. Com efeito, aos 127 inicialmente previstos no Plano acresceram 13, concebidos e desenvolvidos posteriormente à sua aprovação.

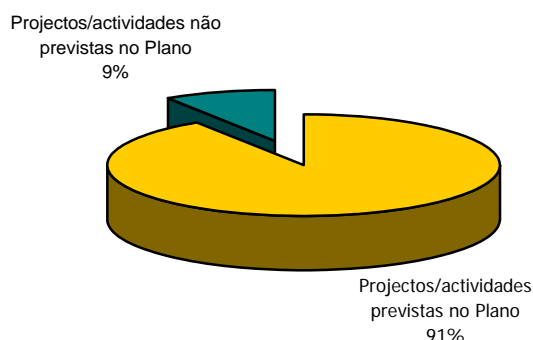

Uma análise mais detalhada permite concluir que, de um modo geral, a Direcção-Geral atingiu uma percentagem de conclusão das actividades desenvolvidas elevada - 82,85 % - compreendendo os restantes 17,15 % a projectos/actividades atrasados - 2,85 %, adiados para o próximo ano - 6,42 %, abandonados por decisão da DGSS - 6,42 % e abandonados por decisão exterior à DGSS - 4,28 %.

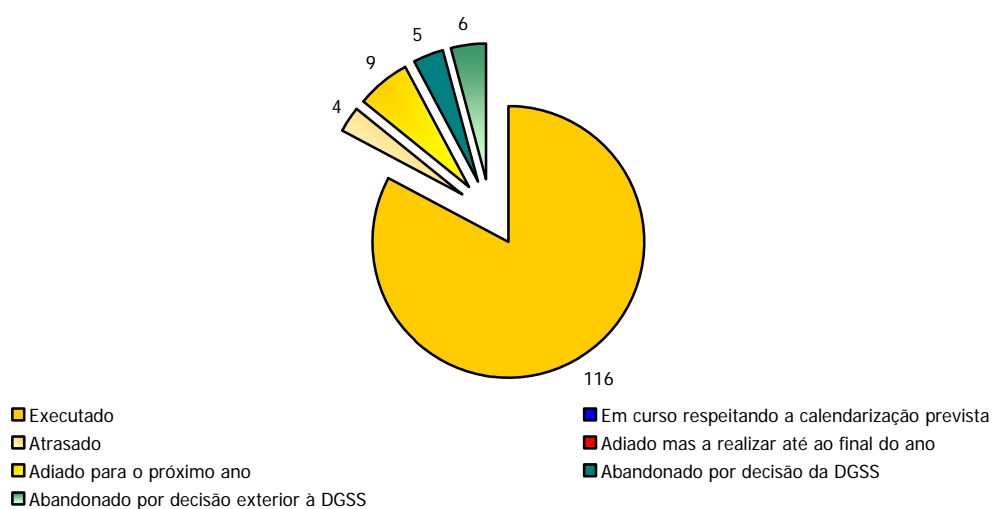

De realçar que a minoria dos projectos/actividades não desenvolvidas correspondem a:

- Projectos correlacionados ou decorrentes de outros de natureza mais abrangente e, muitas vezes, sujeitos a coordenações externas;
- Projectos/actividades cujo desenvolvimento foi condicionado pela emergência de outras mais importantes prioridades políticas definidas a níveis superiores de decisão;
- Projectos/actividades cujo desenvolvimento foi suspenso em virtude de reestruturação organizacional da DGSS.

Concomitantemente será, ainda, de referir que a totalidade das actividades inicialmente não previstas no Plano foi cumprida.

## 6.2. A participação em estruturas institucionais e grupos de trabalho

Quanto à participação em estruturas institucionais e grupos de trabalho e analisando a sua variação percentual face ao ano 2007, traduzirá uma progressiva afirmação de liderança em matéria da sua esfera de competência que requeiram a participação de outros departamentos oficiais.

<b>Participação em estruturas institucionais e grupos de trabalho</b>	<b>2007</b>	<b>2008</b>	<b>Variação percentual</b>
No âmbito nacional <i>com</i> a coordenação da DGSS	14	17	+ 21,42
No âmbito nacional <i>sem a coordenação da DGSS</i>	33	19	- 42,43
No âmbito internacional sem a coordenação da DGSS	23	9	- 60,87

## 6.3. Análise dos Indicadores das actividades associadas às atribuições da DGSS

A análise dos quadros do ponto 5.1, permitindo pôr em evidência as variações percentuais ocorridas entre os anos de 2007 e 2008, apresenta em algumas rubricas variações que, dados os seus valores poderão levar a concluir tratarem-se de reais crescimentos muito elevados. Contudo, se se tiver presente que, em 2008, os dados apresentados contabilizam igualmente os valores referentes ao ex-DAISS. IP, o que não aconteceu em 2007, compreender-se-á a variação.

Todavia, é evidente que, na globalidade, a variação de valores leva a concluir que, em 2008, houve um acréscimo da actividade técnica, verificável em projectos de diplomas, pareceres de iniciativas legislativas, estudos técnicos/relatórios suportes de informação, guiões técnicos/manuais de procedimentos, estudos gráficos, informações, relatórios e respostas a organizações internacionais e entidades estrangeiras, relatórios de aplicação de instrumentos internacionais, actos preparatórios de registos de IPSS, Intranet (actualização de formulários/informação documental/ informação de gestão e avaliação e informações a entidades e público.



Registe-se, que os dados referentes à adopção internacional, que apresentam variações negativas, poderão ter uma explicação no facto do Gabinete Técnico de Adopção ter transitado para o ISS, I.P em Novembro de 2008.

Refira-se, ainda, que o Mecenato Social – processos de reconhecimento dos benefícios em geral e do superior interesse social, por força do OGE deixaram de existir.

#### **6.4. Análise dos Indicadores sobre a actividade desenvolvida para suporte à missão**

As variações referentes aos indicadores sobre a actividade desenvolvida para suporte à missão são positivas, com excepção do apoio pontual aos utilizadores e suportes de informação.

Tais dados permitirão concluir que a actividade da DGSS, continuando uma dinâmica adquirida em anos transactos prosseguiu dentro dos valores esperados para um serviço público que se quer cada vez mais eficiente e eficaz.

#### **6.5 Conclusões prospectivas**

Em síntese pode-se referir que a Direcção-Geral, pese embora alguns condicionalismos de funcionamento, em grande parte derivados, quer pela definição de algumas importantes prioridades políticas extra-plano de actividades, quer pela necessidade, induzida, em particular, pelo PRACE, de re-estruturação dos seus mais diversos serviços internos, cumpriu a maior parte dos objectivos que se propôs alcançar e que se relacionam com a sua missão e atribuições publicadas no Decreto Regulamentar nº64/2007, de 29 de Maio.

De facto a análise das actividades desenvolvidas em 2008 permite concluir que, numa linha de continuidade, este ano foi, para a DGSS, marcado pela consolidação das suas competências organizacionais estratégicas de suporte à governação e aos cidadãos que se relacionam com o sistema da segurança social, também, de desenvolvimento de um processo de racionalização e aperfeiçoamento do seu modelo de gestão e a consequente prestação de um serviço técnico-normativo que se pretende, cada vez mais, destacar, junto dos seus clientes, pela sua singular especificidade e qualidade técnica.

Com efeito importa referir que a adequação da estrutura orgânica, e do respectivo modelo organizacional de gestão, da DGSS aos princípios orientadores contidos no PRACE e no próprio Sistema Integrado de Avaliação de Desempenho na Administração Pública (SIADAP) constitui para todos os colaboradores da DGSS, mais do que um constrangimento, uma manifesta oportunidade favorável à constituição de condições de gestão facilitadoras ao acréscimo de eficácia e eficiência no cumprimento dos diversos objectivos estratégicos e operacionais inerentes à missão e aos valores que balizam a actuação pública desta Direcção-Geral.